



FERRI srl - Via C. Govoni, 30 - 44030 Tamara (FE) Italy
Tel. +39-0532.866866 - Fax +39-0532.866851
<http://www.ferrisrl.it>
e-mail: ferrisrl@ferrisrl.it

TGA

DECEPUGLIATRICI IDRAULICHE
HYDRAULIC FLAIL-HEDGER MOWERS
HYDRAULISCHER BOSCHUNGMAHER
DEBROUSSAILLEUSES HYDRAULIQUES
DESBROZADORA

CATALOGO DELLE PARTI DI RICAMBIO
SPARE PARTS CATALOGUE
ERSATZTEILKATALOG
CATALOGUE DE PIECES DETACHEES
CATALOGO DEL LAS PIEZAS DE RECAMBIO

TGA46S

Serien.
Serial no.
Seriennr.
N. série
Nùm. serie

01

**INDICE DELLE TAVOLE - INDEX OF PIECES - TABELLENINHALTSVIERZEICHNIS
INDEX DES PANNEAUX - INDICE DE LAS TABLAS**

TGA46S - 01

A021

Telaio · Frame · Rahmen · Chassis · Bastidor

B030

Bracci · Arms · Arme · Bras · Brazos

C098

Impianto idraulico alimentazione · Feeding hydraulic system · Hydraulikanlage der versorgung · Installation hydraulique d'alimentation · Equipo hidraulico alimentacion

C099

Impianto idraulico servizi · Hydraulic installation to attachments · Hydraulikanlange fur ausrustungen · Installation hydraulique aux outils · Instalacion hidraulica equipos

C100

Comandi idraulici · Distributors · Stevergerate · Distributeurs · Distribuidores

C227

Comandi idraulici · Distributors · Stevergerate · Distributeurs · Distribuidores

C229

Comandi idraulici · Distributors · Stevergerate · Distributeurs · Distribuidores

D022

Martinetto · Jack · Zylinder · Vérin · Gato

D040

Martinetto · Jack · Zylinder · Vérin · Gato

D041

Martinetto · Jack · Zylinder · Vérin · Gato

D042

Martinetto · Jack · Zylinder · Vérin · Gato

G003

Moltiplicatore · Gear box · Getriebe · Multiplicateur · Multiplicador

H054

Impianto elettrico · Electric system · Elektrische anlage · Installation electriques · Instalacion electricos

H056

Impianto elettrico · Electric system · Elektrische anlage · Installation electriques · Instalacion electricos

L001

Manipolatore · Control lever · Steverhebel · Manipulateur · Manipulador

M025

Sospensione 1° braccio · 1St arm suspension · Aufhangung 1.ausleger · Suspension 1 er bras · Suspension 1° brazo

M026

Scambiatore di calore · Heat exchanger · Warmeaustauscher · Echangeur de chaleur · Intercambiador de calor

INDICE FIGURATIVO - PICTURE INDEX - ABBILDUNGSVERZEICHNIS
INDEX FIGURATIF - INDICE FIGURATIVO

TGA46S - 01

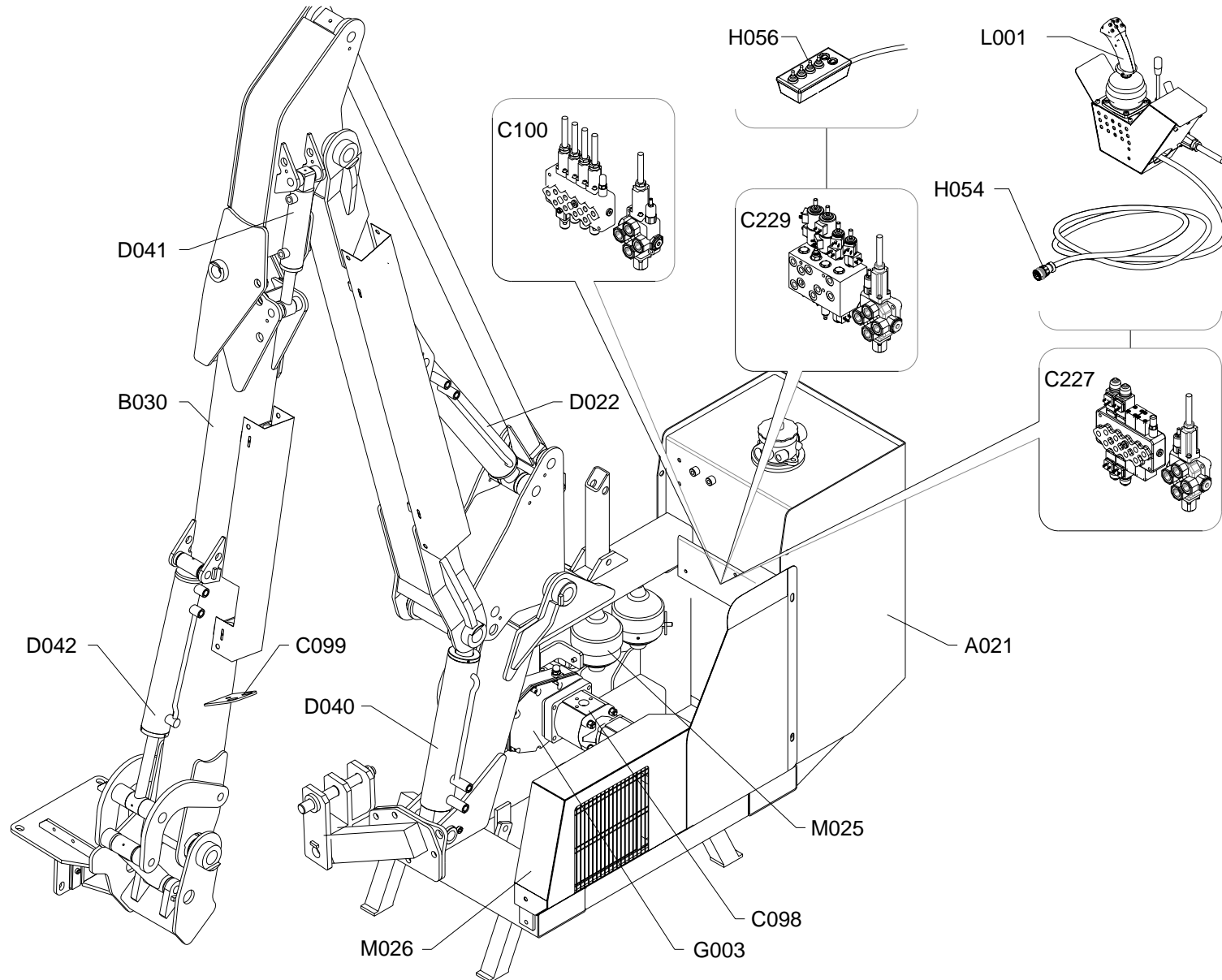

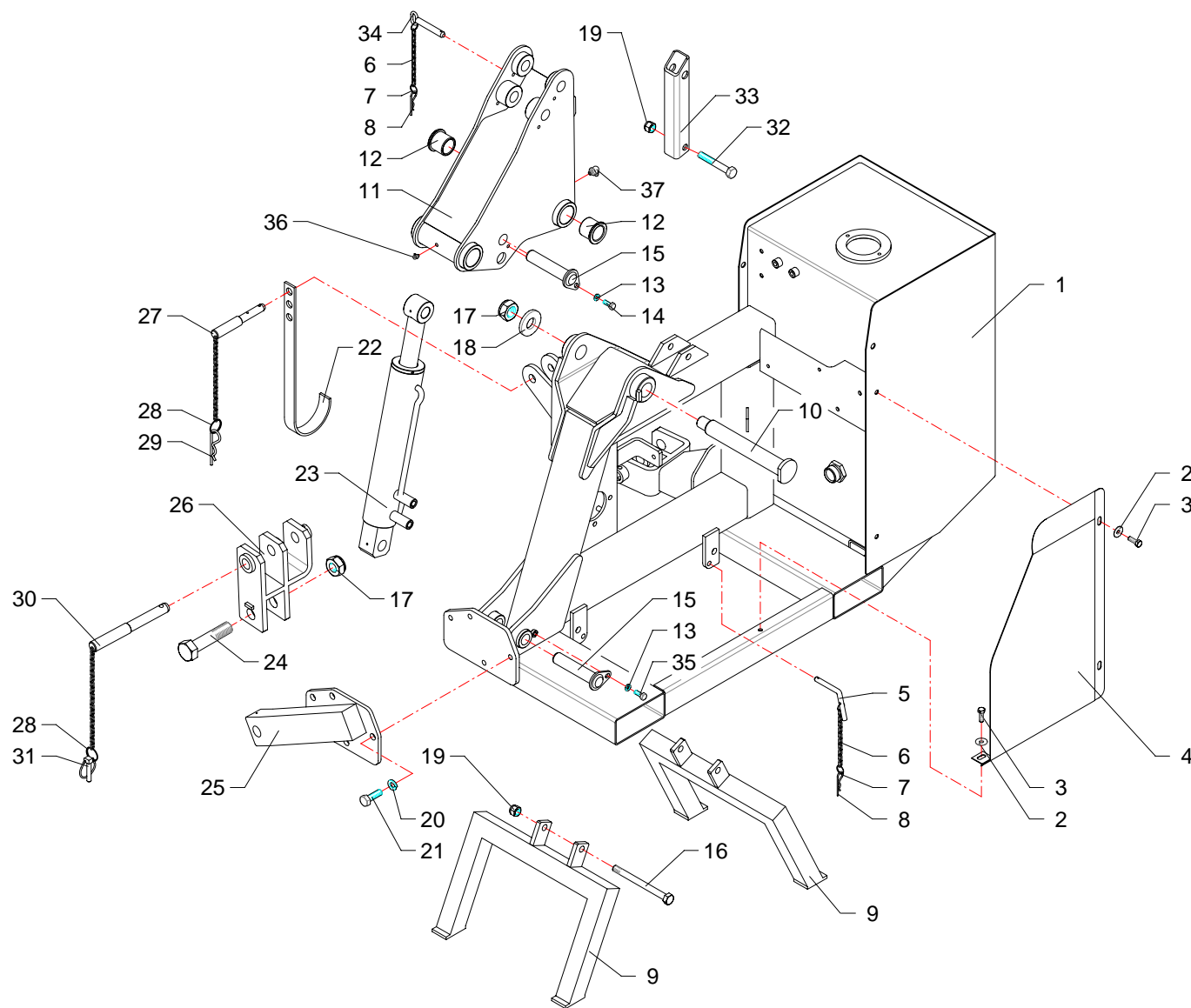

RIF	CODE	Qty				Denominazione-Denomination-Bezeichnung-Denomination-Denominacion
		TGA46S [o1]				
1	TGA46010200	1				Telaio · Frame · Rahmen · Chassis · Bastidor
2	0349002Z	3				Rondella · Washer · Scheibe · Rondelle · Arandela
3	0342005Z	3				Vite · Bolt · Schraube · Vis · Tornillo
4	TP48171100	1				Carter · Casing · Keilriemenschutz · Enveloppe · Carter
5	10018	2				Perno · Pin · Zapfen · Goujon · Perno
6	2301117	3				Catena · Chain · Kette · Chaîne · Banda
7	2301074	6				Anello · Ring · Ring · Bague · Anillo
8	0340022	3				Copiglia · Split pin · Splint · Goupille · Pasador
9	TM45040100	2				Piede · Pad · Fuss · Pied · Pie
10	TP48110100	1				Perno · Pin · Zapfen · Goujon · Perno
11	TGA46070100	1				Supporto · Bracket · Halterung · Support · Soporte
12	1001017	2				Boccola · Bushing · Buchse · Bague · Casquillo
13	0322003Z	2				Rondella · Washer · Scheibe · Rondelle · Arandela
14	0342004Z	1				Vite · Bolt · Schraube · Vis · Tornillo
15	TGA46110100	2				Perno · Pin · Zapfen · Goujon · Perno
16	0304024Z	2				Vite · Bolt · Schraube · Vis · Tornillo
17	0310018	2				Dado · Nut · Mutter · Ecou · Tuerca
18	TK8150100	1				Rondella · Washer · Scheibe · Rondelle · Arandela
19	0310004	3				Dado · Nut · Mutter · Ecou · Tuerca
20	0322006Z	4				Rondella · Washer · Scheibe · Rondelle · Arandela
21	0344005Z	4				Vite · Bolt · Schraube · Vis · Tornillo
22	F27070400	1				Supporto · Bracket · Halterung · Support · Soporte
23	27141000	1				Martinetto · Jack · Zylinder · Vérin · Gato
24	TM45190100	1				Vite · Bolt · Schraube · Vis · Tornillo
25	TM45070200	1				Attacco · Linkage · Anschluss · Attelage · Ataque
26	TM45090100	1				Attacco · Linkage · Anschluss · Attelage · Ataque
27	F16110500	1				Spina · Pin · Stift · Goupille · Pasador hendido
28	2301115	3				Anello · Ring · Ring · Bague · Anillo
29	0340020	3				Copiglia · Split pin · Splint · Goupille · Pasador
30	TM45110100	2				Spina · Pin · Stift · Goupille · Pasador hendido
31	0340019	2				Copiglia · Split pin · Splint · Goupille · Pasador
32	0304017Z	1				Vite · Bolt · Schraube · Vis · Tornillo
33	TGA46070600	1				Fermo · Locking · Verschluss · Arret de securite · Parada
34	F16110600	1				Perno · Pin · Zapfen · Goujon · Perno
35	0342003Z	1				Vite · Bolt · Schraube · Vis · Tornillo

I GB D F E

Telaio · Frame · Rahmen · Chassis · Bastidor

FERRI

A021

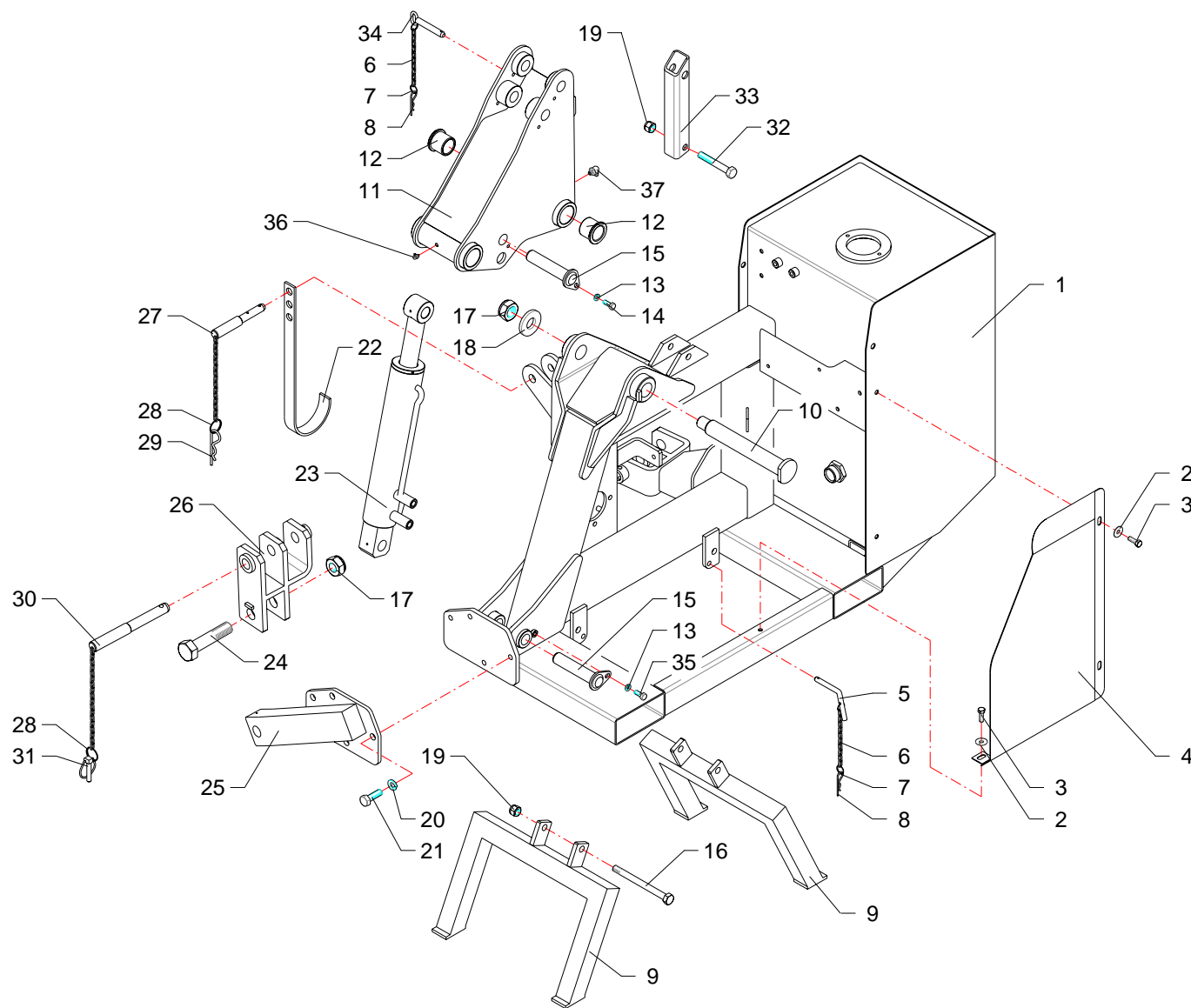

RIF	CODE	TGA465 [01]	Qnt				Denominazione-Denomination-Bezeichnung-Denomination-Denominacion I GB D F E
36	0337004	1				Ingrassatore · Grease nipple · Schmiernippel · Graisseur · Engrasador	
37	0339004	1				Ingrassatore · Grease nipple · Schmiernippel · Graisseur · Engrasador	

Telaio · Frame · Rahmen · Chassis · Bastidor

FERRI

A021

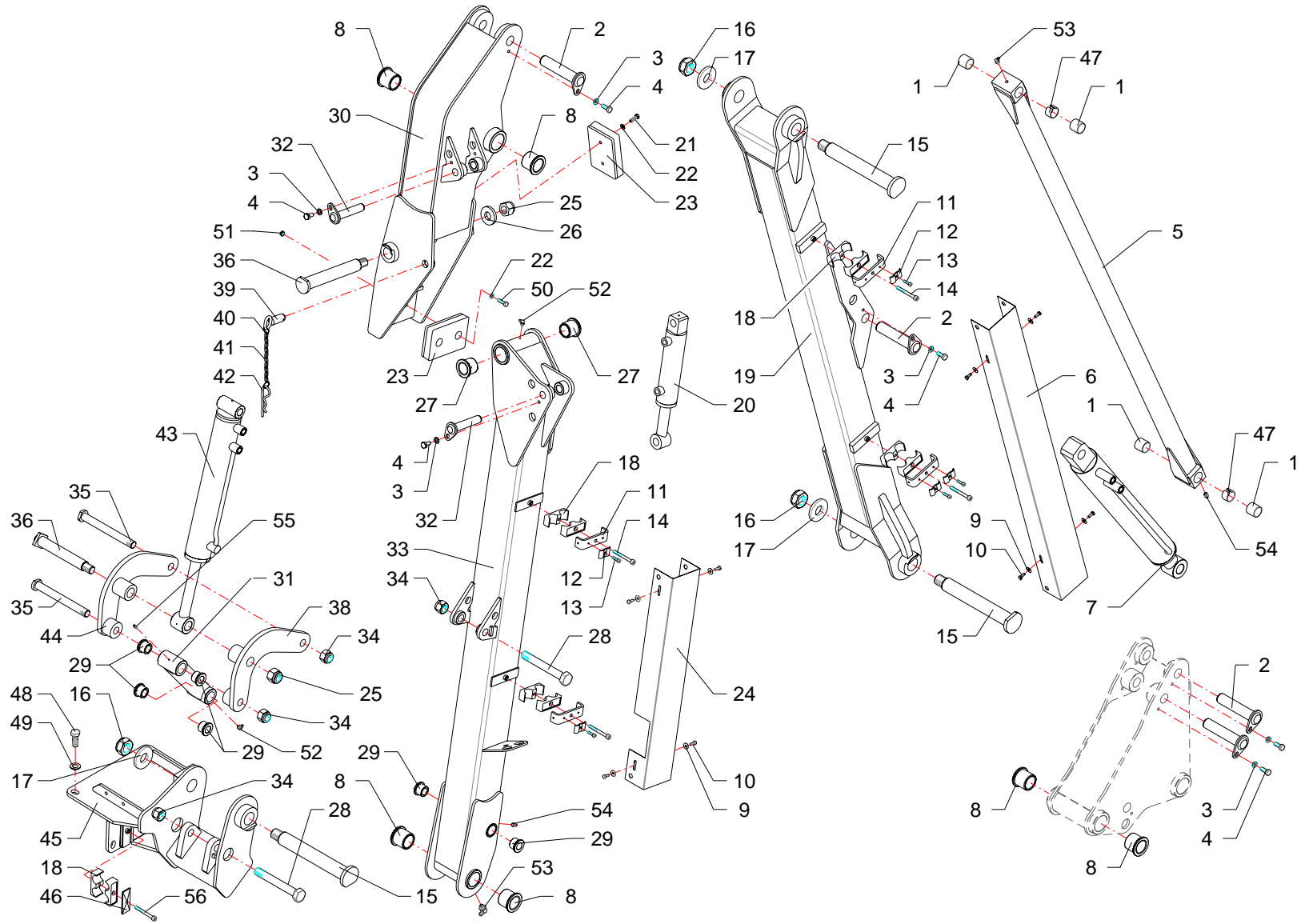

RIF	CODE	TGA46S [o1]	Qty				Denominazione-Denomination-Bezeichnung-Denomination-Denominacion I GB D F E
1	1001006	4				Boccola · Bushing · Buchse · Bague · Casquillo	
2	TGA46110100	4				Perno · Pin · Zapfen · Goujon · Perno	
3	0322003Z	6				Rondella · Washer · Scheibe · Rondelle · Arandela	
4	0342004Z	6				Vite · Bolt · Schraube · Vis · Tornillo	
5	TGA46080100	1				Tirante · Connecting rod · Spannstange · Tige · Tirante	
6	TGA46170300	1				Protezione · Guard · Schutz · Protection · Proteccion	
7	27115000	1				Martinetto · Jack · Zylinder · Vérin · Gato	
8	1001017	6				Boccola · Bushing · Buchse · Bague · Casquillo	
9	0349006Z	8				Rondella · Washer · Scheibe · Rondelle · Arandela	
10	0365003Z	8				Vite · Bolt · Schraube · Vis · Tornillo	
11	TP48290100	4				Staffa · Clamp · Prätze · Etrier · Brida	
12	TP48290200	5				Fermatubi · Pipe clamp · Rohrschelle · Serre tuyaux · Sujeta tubos	
13	0316006Z	5				Vite · Bolt · Schraube · Vis · Tornillo	
14	0317013Z	4				Vite · Bolt · Schraube · Vis · Tornillo	
15	TP48110100	3				Perno · Pin · Zapfen · Goujon · Perno	
16	0310018	3				Dado · Nut · Mutter · Ecrou · Tuerca	
17	TK8150100	3				Rondella · Washer · Scheibe · Rondelle · Arandela	
18	0414013	5				Collare · Anchor pipe · Schlauchschelle · Plate fixe tube · Brida	
19	TGA46210400	1				Braccio · Arm · Arm · Bras · Brazo	
20	27142000	1				Martinetto · Jack · Zylinder · Vérin · Gato	
21	0347006Z	2				Vite · Bolt · Schraube · Vis · Tornillo	
22	0322002Z	4				Rondella · Washer · Scheibe · Rondelle · Arandela	
23	2301007	1				Tampone · Pad · Stopfen · Tampon · Tapon	
24	TGA46170400	1				Protezione · Guard · Schutz · Protection · Proteccion	
25	0359008	2				Dado · Nut · Mutter · Ecrou · Tuerca	
26	TP48150100	2				Rondella · Washer · Scheibe · Rondelle · Arandela	
27	1001031	2				Boccola · Bushing · Buchse · Bague · Casquillo	
28	TGA46190100	2				Vite · Bolt · Schraube · Vis · Tornillo	
29	1004001	6				Boccola · Bushing · Buchse · Bague · Casquillo	
30	TGA46210500	1				Snodo · Articulation · Gelenk · Articulation · Articulacion	
31	TGA46200300	1				Puntone · Strut · Druckstab · Etai · Puntal	
32	TKV65110200	2				Perno · Pin · Zapfen · Goujon · Perno	
33	TGA46210600	1				Braccio · Arm · Arm · Bras · Brazo	
34	0359007	4				Dado · Nut · Mutter · Ecrou · Tuerca	
35	TP48110300	2				Perno · Pin · Zapfen · Goujon · Perno	

Bracci · Arms · Arme · Bras · Brazos

FERRI

B030

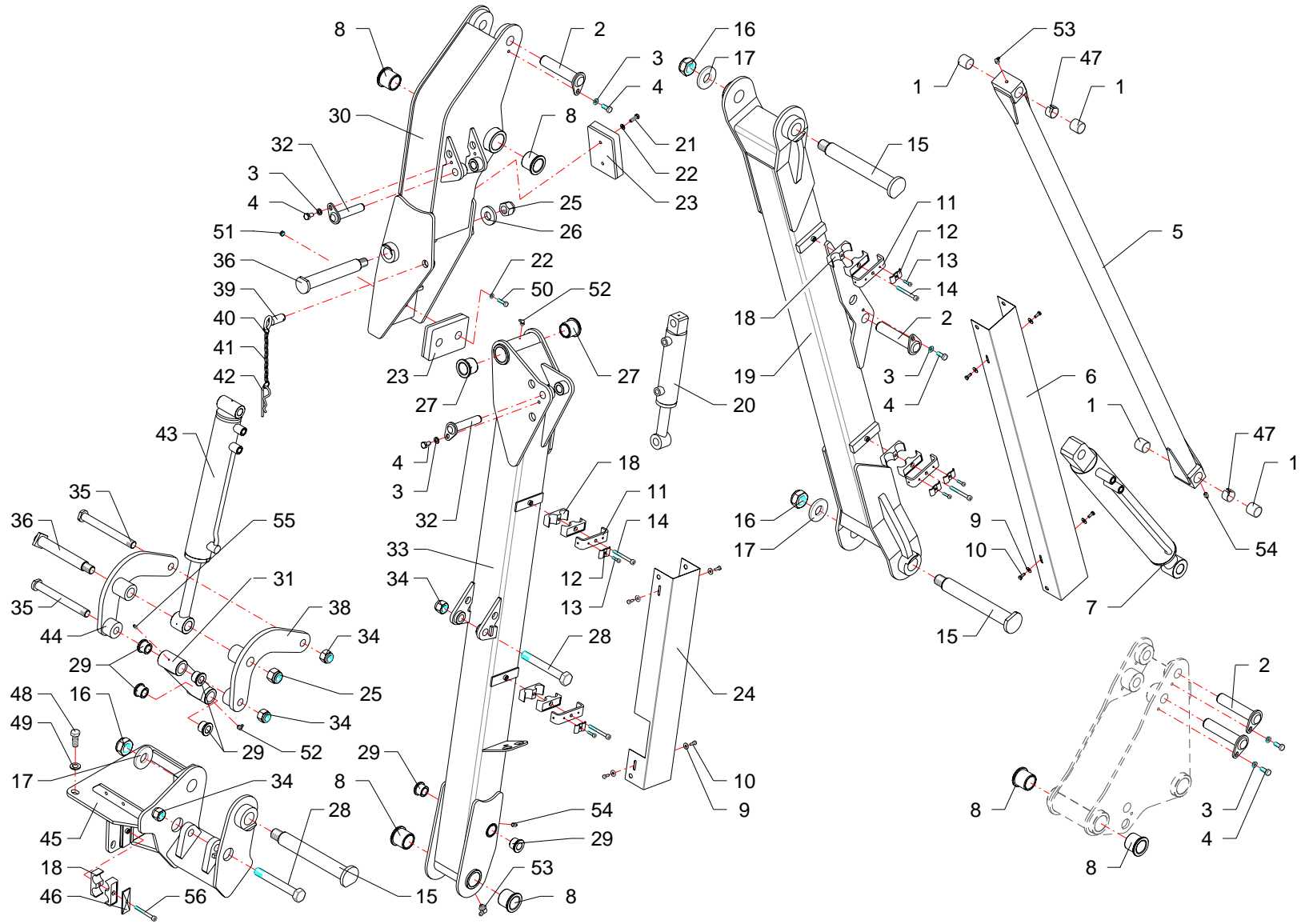

RIF	CODE	TGA46S [o1]	Qty				Denominazione-Denomination-Bezeichnung-Denomination-Denominacion I GB D F E
36	TP48110200	1					Perno · Pin · Zapfen · Goujon · Perno
37	BSV10110500	1					Perno · Pin · Zapfen · Goujon · Perno
38	TGA46200500	1					Leva · Lever · Hebel · Levier · Palanca
39	TGA46110200	1					Perno · Pin · Zapfen · Goujon · Perno
40	2301074	2					Anello · Ring · Ring · Bague · Anillo
41	2301117	1					Catena · Chain · Kette · Chaîne · Banda
42	0340020	1					Copiglia · Split pin · Splint · Goupille · Pasador
43	27144000	1					Martinetto · Jack · Zylinder · Vérin · Gato
44	TGA46200600	1					Leva · Lever · Hebel · Levier · Palanca
45	TGA46070500	1					Attacco · Linkage · Anschluss · Attelage · Ataque
46	0414011	1					Piastra · Plate · Platte · Plate · Placa
47	TGA46140200	2					Distanziale · Spacer · Distanzstueck · Entretoise · Separador
48	0304006Z	4					Vite · Bolt · Schraube · Vis · Tornillo
49	0322006Z	4					Rondella · Washer · Scheibe · Rondelle · Arandela
50	0347008Z	2					Vite · Bolt · Schraube · Vis · Tornillo
51	0310001	2					Dado · Nut · Mutter · Erou · Tuerca
52	0339001	2					Ingrassatore · Grease nipple · Schmiernippel · Graisseur · Engrasador
53	0339004	2					Ingrassatore · Grease nipple · Schmiernippel · Graisseur · Engrasador
54	0337004	2					Ingrassatore · Grease nipple · Schmiernippel · Graisseur · Engrasador
55	0337001	1					Ingrassatore · Grease nipple · Schmiernippel · Graisseur · Engrasador
56	0317011Z	1					Vite · Bolt · Schraube · Vis · Tornillo

Bracci · Arms · Arme · Bras · Brazos

FERRI

B030

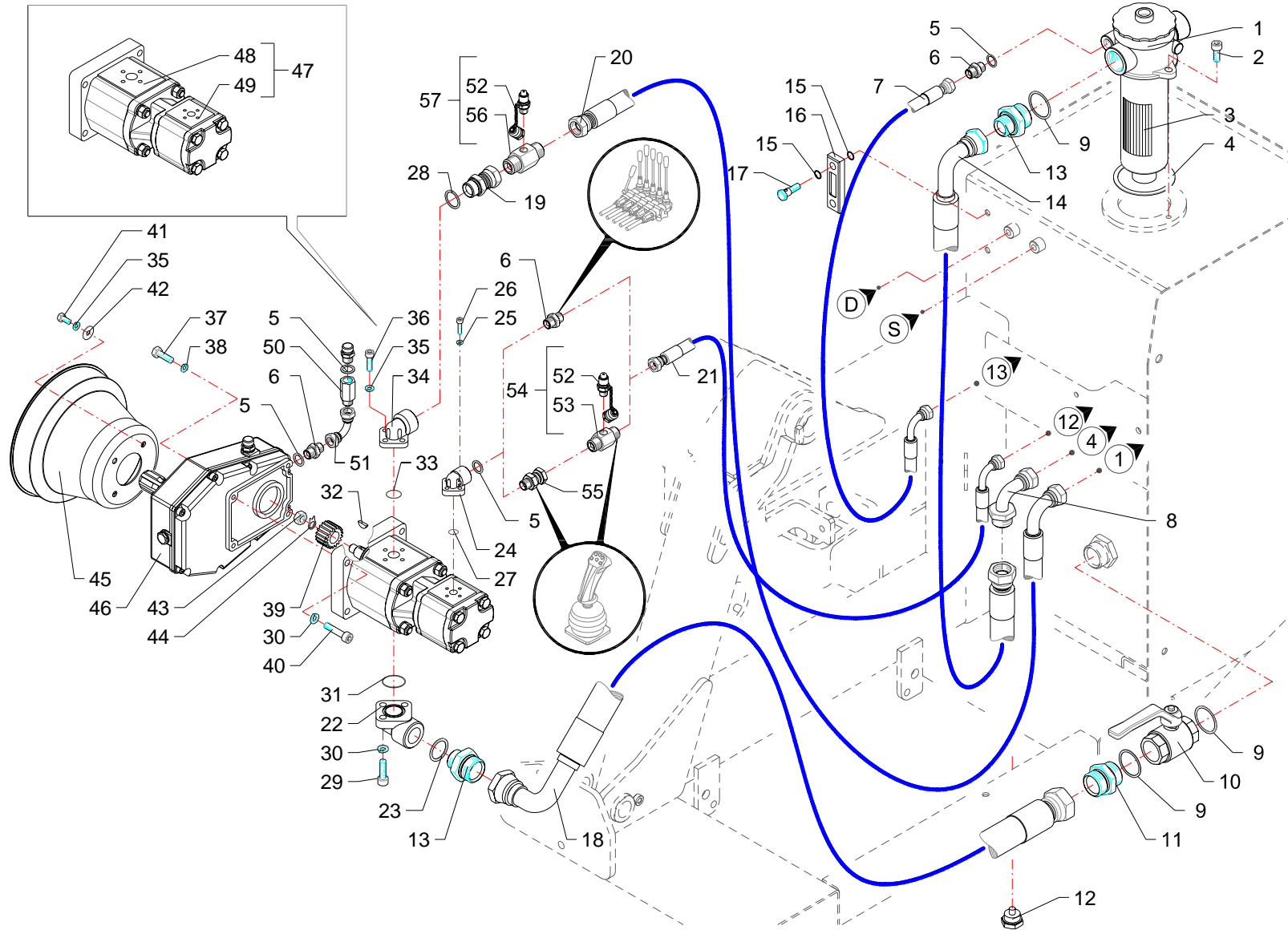

RIF	CODE	Qty				Denominazione-Denomination-Bezeichnung-Denomination-Denominacion
		TGA46S [o1]				
1	0413034	1				Filtro · Filter · Filter · Filtre · Filtro
2	0318005Z	2				Vite · Bolt · Schraube · Vis · Tornillo
3	0413035	1				Cartuccia · Cartridge · Filterensatz · Cartouche · Cartucho
4	0413036	1				Guarnizione · Gasket · Dichtung · Joint · Empaquetadura
5	0408003	4				Rondella · Washer · Scheibe · Rondelle · Arandela
6	0402003	3				Nipplo · Nipple · Nippel · Niplo · Niple
7	0502067	1				Tube · Pipe · Schlauch · Tuyau · Tubo
8	0405011	1				Curva · Curve · Bogen · Manchon · Curva
9	0408008	3				Rondella · Washer · Scheibe · Rondelle · Arandela
10	0409002	1				Rubinetto · Cock · Schlusshanduentil · Robinet · Valvula de compuerta
11	0402008	1				Nipplo · Nipple · Nippel · Niplo · Niple
12	0418033	1				Tappo · Cap · Stopfen · Buchon · Tapon
13	0401011	2				Riduzione · Nipple · Nippel · Adapteur · Reduccion
14	0505110	1				Tube · Pipe · Schlauch · Tuyau · Tubo
15	0418037	1				Guarnizione · Gasket · Dichtung · Joint · Empaquetadura
16	0418003	1				Spia livello · Level indicator · Pegel controllampe · Indicator niveau · Indicator de nivel
17	0418038	2				Vite cava · Hollow Screw · Hohlschraube · Vis creuse · Tornillo hueco
18	0513001	1				Tube · Pipe · Schlauch · Tuyau · Tubo
19	0407005	1				Raccordo · Connector · Anschluss · Raccord · Brida
20	0504049	1				Tube · Pipe · Schlauch · Tuyau · Tubo
21	0502011	1				Tube · Pipe · Schlauch · Tuyau · Tubo
22	1304007	1				Flangia · Flange · Flansch · Flasque · Brida
23	0408007	1				Rondella · Washer · Scheibe · Rondelle · Arandela
24	1304002	1				Flangia · Flange · Flansch · Flasque · Brida
25	0322001Z	3				Rondella · Washer · Scheibe · Rondelle · Arandela
26	0316006Z	3				Vite · Bolt · Schraube · Vis · Tornillo
27	OR119	1				Guarnizione · Gasket · Dichtung · Joint · Empaquetadura
28	0408006	1				Rondella · Washer · Scheibe · Rondelle · Arandela
29	0318008Z	3				Vite · Bolt · Schraube · Vis · Tornillo
30	0322003Z	7				Rondella · Washer · Scheibe · Rondelle · Arandela
31	OR3125	1				Guarnizione · Gasket · Dichtung · Joint · Empaquetadura
32	0350002	1				Chiavetta · Key · Keil · Clavette · Lengueta
33	OR132	1				Guarnizione · Gasket · Dichtung · Joint · Empaquetadura
34	1304006	1				Flangia · Flange · Flansch · Flasque · Brida
35	0322002Z	7				Rondella · Washer · Scheibe · Rondelle · Arandela

I GB D F E

Impianto idraulico alimentazione · Feeding hydraulic system · Hydraulikanlage der versorgung · Installation hydraulique d'alimentation · Equipo hidraulico alimentacion

FERRI

C098

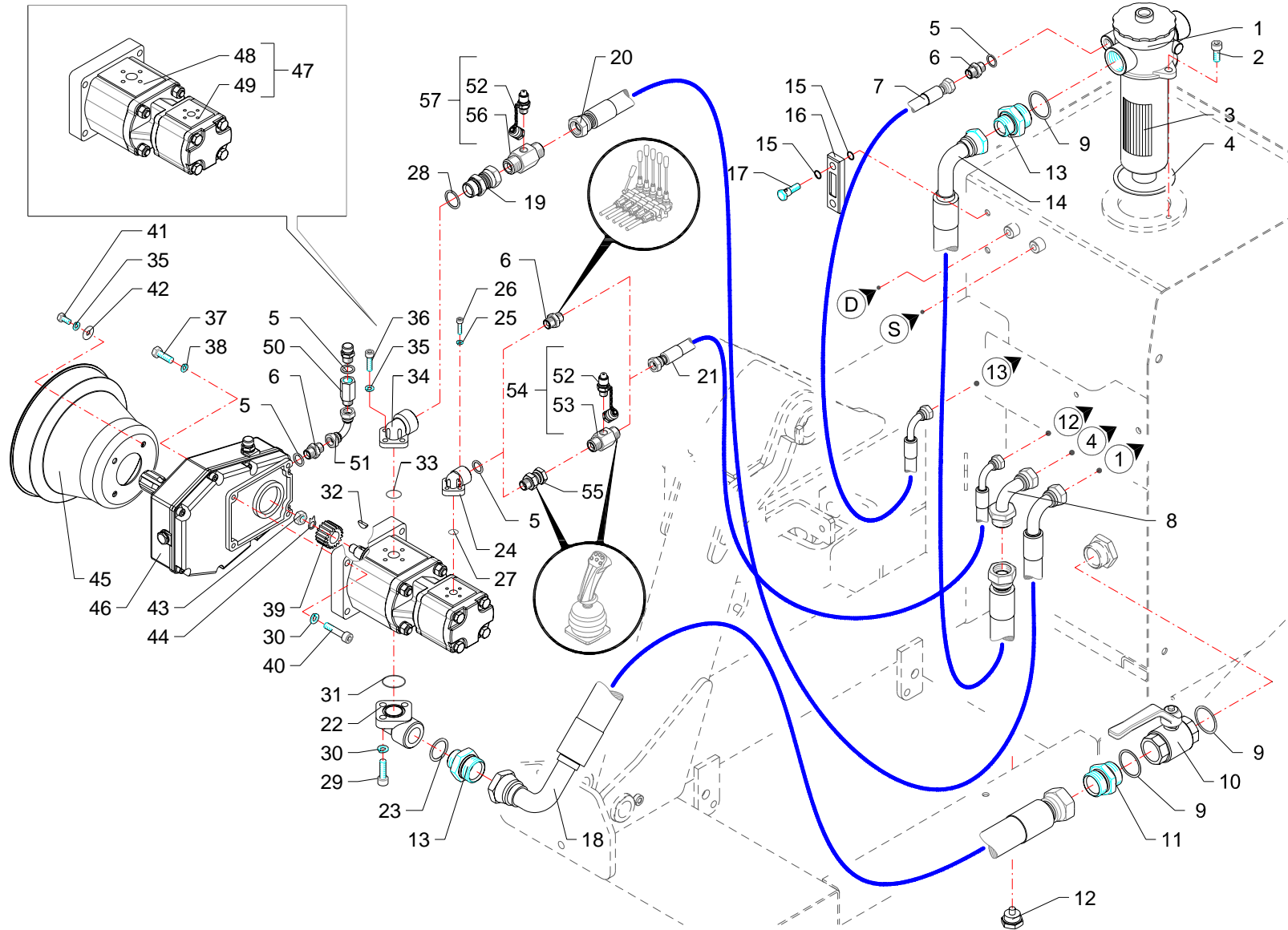

RIF	CODE	TGA46S [o1]	Qnt				Denominazione-Denomination-Bezeichnung-Denomination-Denominacion I GB D F E
36	0317006Z	3				Vite · Bolt · Schraube · Vis · Tornillo	
37	0343003Z	4				Vite · Bolt · Schraube · Vis · Tornillo	
38	0322004Z	4				Rondella · Washer · Scheibe · Rondelle · Arandela	
39	1302003	1				Mozzo · Hub · Nabe · Manchon · Cubo	
40	0318009Z	4				Vite · Bolt · Schraube · Vis · Tornillo	
41	0301004Z	4				Vite · Bolt · Schraube · Vis · Tornillo	
42	0349001Z	4				Rondella · Washer · Scheibe · Rondelle · Arandela	
43	0309015	1				Dado · Nut · Mutter · Ecrou · Tuerca	
44	0352001	1				Rondella · Washer · Scheibe · Rondelle · Arandela	
45	1701011	1				Cuffia · Guard · Schutz · Protecteur · Casqueta	
46	1401015	1				Moltiplicatore · Gear box · Getriebe · Multiplicateur · Multiplicador	
47	1501066	1				Pompa · Pump · Pompe · Pompe · Bomba	
48	1501068	1				Pompa · Pump · Pompe · Pompe · Bomba	
49	1501092	1				Pompa · Pump · Pompe · Pompe · Bomba	
50	0426010	1				Prolunga · Extension · Verlaengerung · prolonge · Prolungacion	
51	0430003	1				Curva · Curve · Bogen · Manchon · Curva	
52	0431001	2				Raccordo · Connector · Anschluss · Raccord · Brida	
53	0434004	1				Raccordo · Connector · Anschluss · Raccord · Brida	
54	0434002	1				Colonna · Column · Saeule · Colonne · Columna	
55	0407003	1				Raccordo · Connector · Anschluss · Raccord · Brida	
56	0434005	1				Raccordo · Connector · Anschluss · Raccord · Brida	
57	0434007	1				Colonna · Column · Saeule · Colonne · Columna	

Impianto idraulico alimentazione · Feeding hydraulic system · Hydraulikanlage der versorgung · Installation hydraulique d'alimentation · Equipo hidraulico alimentacion

FERRI

C098

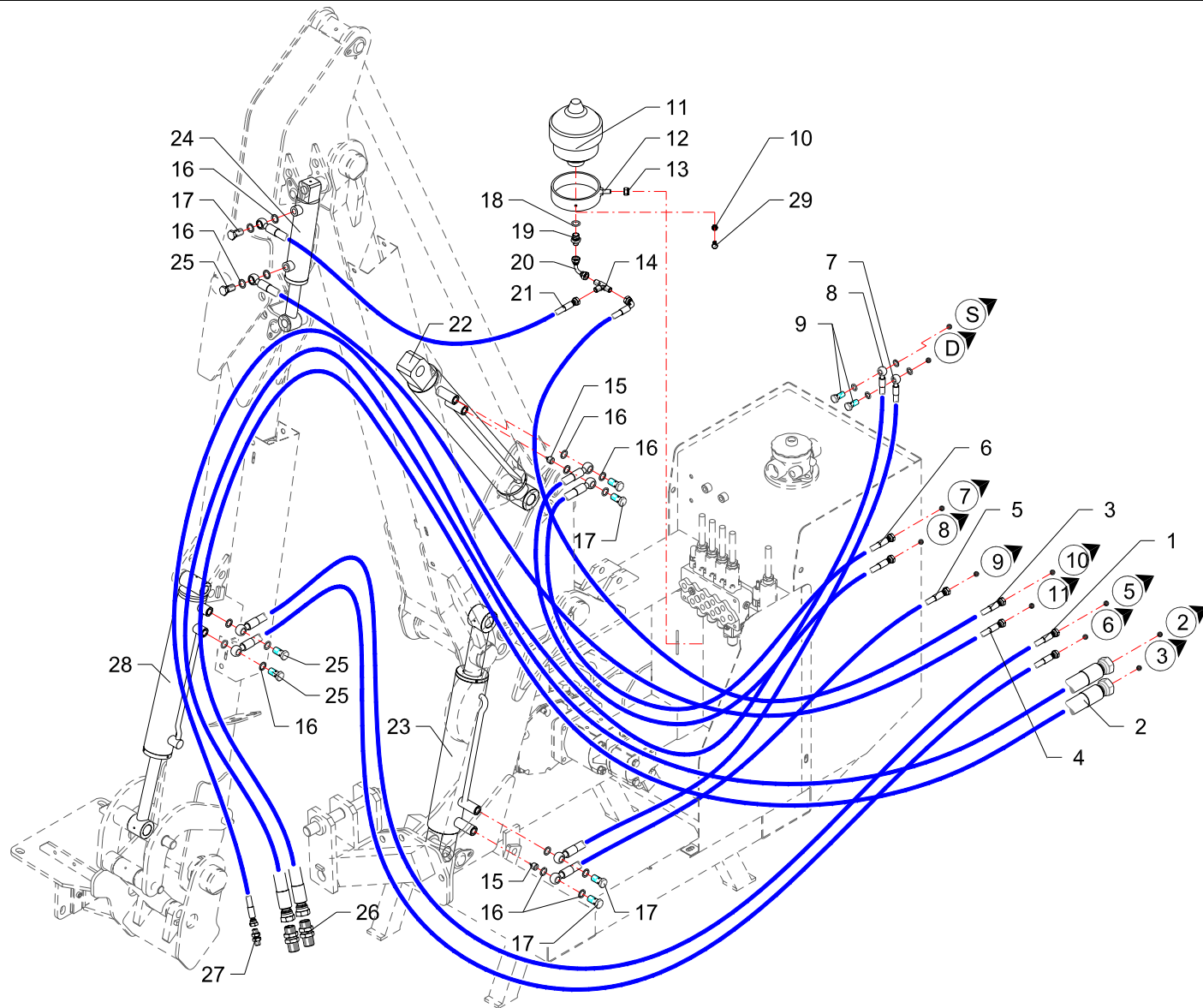

RIF	CODE	TGA46S [o1]	Qnt				Denominazione-Denomination-Bezeichnung-Denomination-Denominacion I GB D F E
1	0501251	2				Tubo · Pipe · Schlauch · Tuyau · Tubo	
2	0504005	2				Tubo · Pipe · Schlauch · Tuyau · Tubo	
3	0501121	1				Tubo · Pipe · Schlauch · Tuyau · Tubo	
4	0501226	1				Tubo · Pipe · Schlauch · Tuyau · Tubo	
5	0501096	1				Tubo · Pipe · Schlauch · Tuyau · Tubo	
6	0501342	2				Tubo · Pipe · Schlauch · Tuyau · Tubo	
7	0501340	1				Tubo · Pipe · Schlauch · Tuyau · Tubo	
8	0501239	1				Tubo · Pipe · Schlauch · Tuyau · Tubo	
9	0412002	2				Vite cava · Hollow Screw · Hohlschraube · Vis creuse · Tornillo hueco	
10	0308001Z	1				Dado · Nut · Mutter · Erou · Tuerca	
11	0416001	1				Accumulatore · Accumulator · Akkumulator · Accumulateur · Acumulador	
12	021521	1				Supporto · Bracket · Halterung · Support · Soporte	
13	0310002	1				Dado · Nut · Mutter · Erou · Tuerca	
14	0410011	1				Raccordo · Connector · Anschluss · Raccord · Brida	
15	0417034	2				Valvola · Valve · Ventil · Soupape · Válvula	
16	0408003	15				Rondella · Washer · Scheibe · Rondelle · Arandela	
17	0412003	6				Vite cava · Hollow Screw · Hohlschraube · Vis creuse · Tornillo hueco	
18	0408009	1				Rondella · Washer · Scheibe · Rondelle · Arandela	
19	0401022	1				Riduzione · Nipple · Nippel · Adapteur · Reduccion	
20	0430002	1				Curva · Curve · Bogen · Manchon · Curva	
21	0501341	1				Tubo · Pipe · Schlauch · Tuyau · Tubo	
22	27115000	1				Martinetto · Jack · Zylinder · Vérin · Gato	
23	27141000	1				Martinetto · Jack · Zylinder · Vérin · Gato	
24	27142000	1				Martinetto · Jack · Zylinder · Vérin · Gato	
25	0412008	2				Vite cava · Hollow Screw · Hohlschraube · Vis creuse · Tornillo hueco	
26	0425006	2				Passaparete · Fairlead · Durchgang · Passecloison · Guía pasapanel	
27	0425002	1				Passaparete · Fairlead · Durchgang · Passecloison · Guía pasapanel	
28	27144000	1				Martinetto · Jack · Zylinder · Vérin · Gato	
29	0301004Z	1				Vite · Bolt · Schraube · Vis · Tornillo	

Impianto idraulico servizi · Hydraulic installation to attachments · Hydraulikanlange für ausrüstungen · Installation hydraulique aux outils · Instalacion hidraulica equipos

FERRI

C099

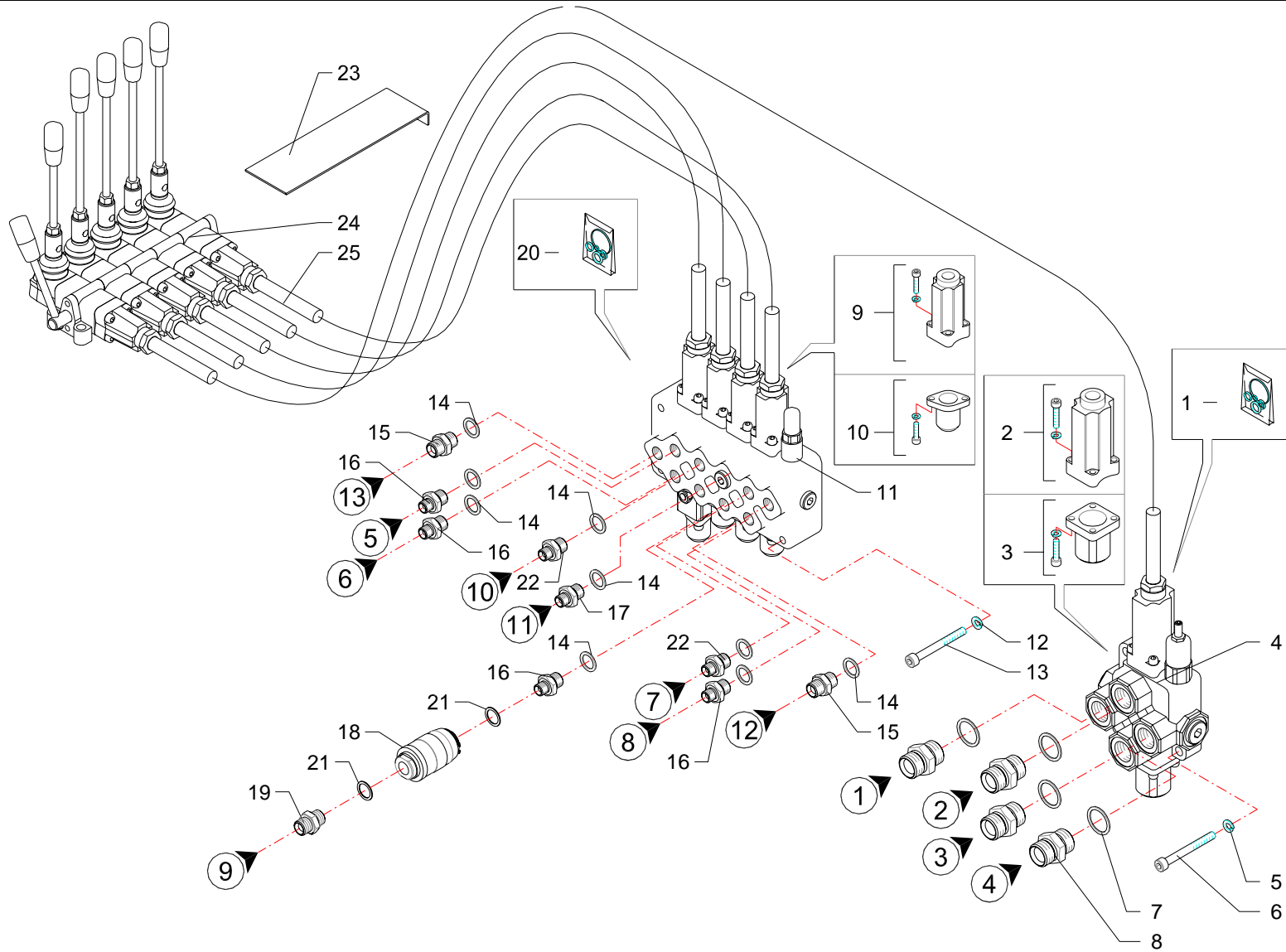

RIF	CODE	TGA46S [o1]	Qnt				Denominazione-Denomination-Bezeichnung-Denomination-Denominacion I GB D F E
1	1305136	1					Kit guarnizioni · Set of gaskets · Satz dichtungen · Jeu de joints · Serie de guarniciones
2	5TEL110005	1					Cappello · Cap · Deckel · Capuchon · Capuchon
3	5V11110000	1					Cappello · Cap · Deckel · Capuchon · Capuchon
4	1305112	1					Distributore · Control valve · Steverblock · Distributeur · Distribuidor
5	0322003Z	2					Rondella · Washer · Scheibe · Rondelle · Arandela
6	0318009Z	2					Vite · Bolt · Schraube · Vis · Tornillo
7	0408006	4					Rondella · Washer · Scheibe · Rondelle · Arandela
8	0402006	4					Nippo · Nipple · Nippel · Niplo · Niple
9	5TEL105000	4					Cappello · Cap · Deckel · Capuchon · Capuchon
10	5U08810500	4					Cappello · Cap · Deckel · Capuchon · Capuchon
11	1305127	1					Distributore · Control valve · Steverblock · Distributeur · Distribuidor
12	0322002Z	3					Rondella · Washer · Scheibe · Rondelle · Arandela
13	0317015Z	3					Vite · Bolt · Schraube · Vis · Tornillo
14	0408003	12					Rondella · Washer · Scheibe · Rondelle · Arandela
15	0402003	2					Nippo · Nipple · Nippel · Niplo · Niple
16	0401003	5					Riduzione · Nipple · Nippel · Adapteur · Reduccion
17	TK5190400	1					Riduzione · Nipple · Nippel · Adapteur · Reduccion
18	0417072	1					Valvola · Valve · Ventil · Soupape · Válvula
19	0407002	1					Raccordo · Connector · Anschluss · Raccord · Brida
20	1305133	1					Kit guarnizioni · Set of gaskets · Satz dichtungen · Jeu de joints · Serie de guarniciones
21	0408002	2					Rondella · Washer · Scheibe · Rondelle · Arandela
22	TK5190300	2					Riduzione · Nipple · Nippel · Adapteur · Reduccion
23	16999	1					Lamierino · Metal cover · Metaldeckel · Tôle mince · Lamina
24	1305057	1					Telecomando · Remote control · Fernsteuerung · Telecommande · Telecomando
25	1305012	5					Cavo · Cable · Kabel · Cable · Cable

Comandi idraulici · Distributors · Stevergerate · Distributeurs · Distribuidores

FERRI

C100

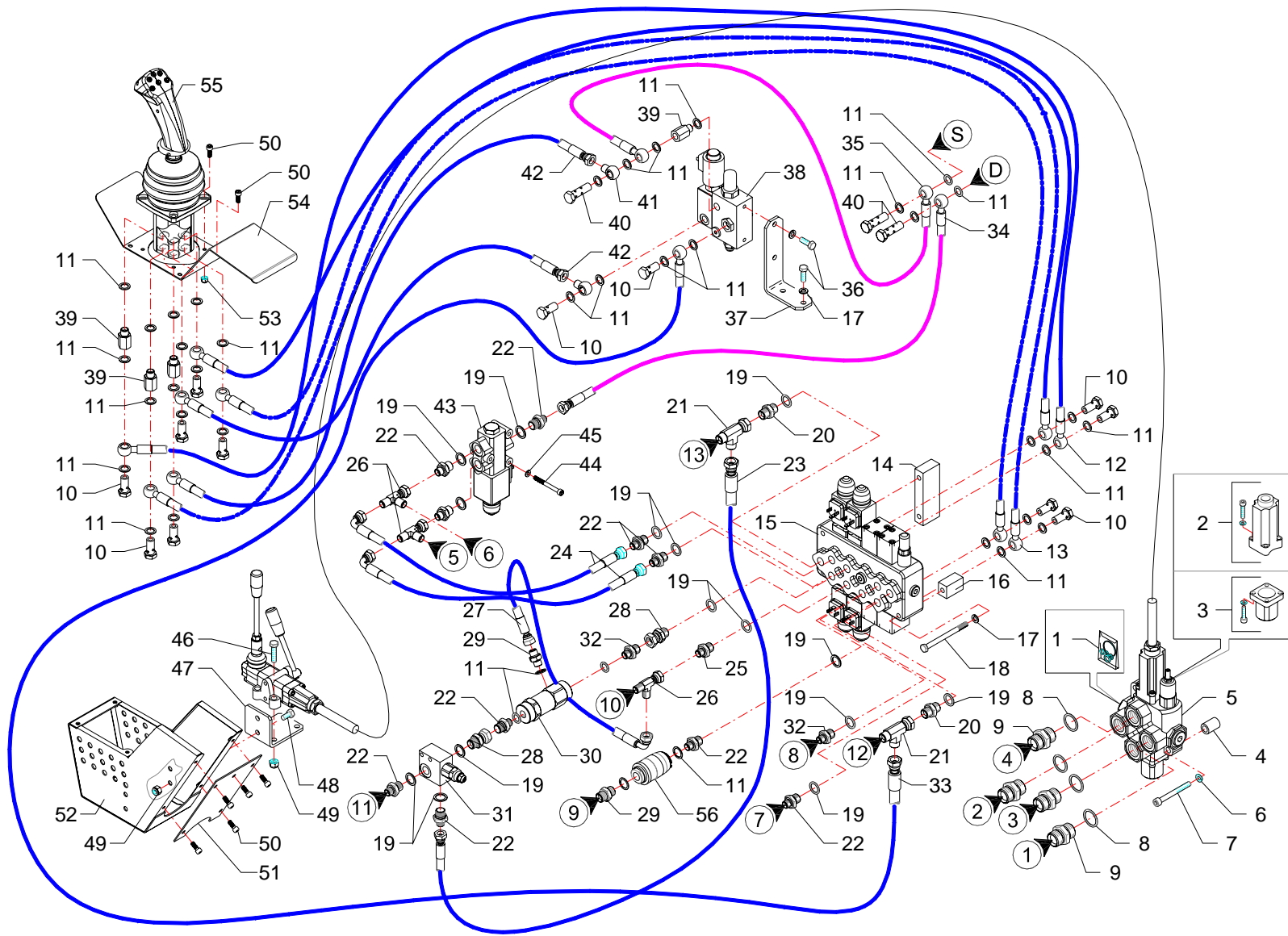

RIF	CODE	Qnt				Denominazione-Denomination-Bezeichnung-Denomination-Denominacion
		TGA465 [o1]				
1	1305136	1				Kit guarnizioni · Set of gaskets · Satzdichtungen · Jeu de joints · Serie de guarniciones
2	5TEL110005	1				Cappello · Cap · Deckel · Capuchon · Capuchon
3	5V11110000	1				Cappello · Cap · Deckel · Capuchon · Capuchon
4	1101028	2				Boccola · Bushing · Buchse · Bague · Casquillo
5	1306035	1				Distributore · Control valve · Steverblock · Distributeur · Distribuidor
6	0322003Z	2				Rondella · Washer · Scheibe · Rondelle · Arandela
7	0318017Z	2				Vite · Bolt · Schraube · Vis · Tornillo
8	0408006	4				Rondella · Washer · Scheibe · Rondelle · Arandela
9	0402006	4				Nipplo · Nipple · Nippel · Niplo · Niple
10	0412002	12				Vite cava · Hollow Screw · Hohlschraube · Vis creuse · Tornillo hueco
11	0408002	42				Rondella · Washer · Scheibe · Rondelle · Arandela
12	0519002	2				Tubo · Pipe · Schlauch · Tuyau · Tubo
13	0519003	2				Tubo · Pipe · Schlauch · Tuyau · Tubo
14	TGA50140200	1				Distanziale · Spacer · Distanzstueck · Entretoise · Separador
15	1305148	1				Distributore · Control valve · Steverblock · Distributeur · Distribuidor
16	TGA50140300	1				Distanziale · Spacer · Distanzstueck · Entretoise · Separador
17	0322002Z	7				Rondella · Washer · Scheibe · Rondelle · Arandela
18	0301022Z	3				Vite · Bolt · Schraube · Vis · Tornillo
19	0408003	15				Rondella · Washer · Scheibe · Rondelle · Arandela
20	0402003	2				Nipplo · Nipple · Nippel · Niplo · Niple
21	0410028	2				Raccordo · Connector · Anschluss · Raccord · Brida
22	0401003	11				Riduzione · Nipple · Nippel · Adapteur · Reduccion
23	0501493	1				Tubo · Pipe · Schlauch · Tuyau · Tubo
24	0501013	2				Tubo · Pipe · Schlauch · Tuyau · Tubo
25	TK5190400	1				Riduzione · Nipple · Nippel · Adapteur · Reduccion
26	0410026	3				Raccordo · Connector · Anschluss · Raccord · Brida
27	0501325	1				Tubo · Pipe · Schlauch · Tuyau · Tubo
28	0407003	2				Raccordo · Connector · Anschluss · Raccord · Brida
29	0402002	2				Nipplo · Nipple · Nippel · Niplo · Niple
30	0417005	1				Valvola · Valve · Ventil · Soupape · Válvula
31	0417043	1				Valvola · Valve · Ventil · Soupape · Válvula
32	TK5190300	2				Riduzione · Nipple · Nippel · Adapteur · Reduccion
33	0501411	1				Tubo · Pipe · Schlauch · Tuyau · Tubo
34	0501343	1				Tubo · Pipe · Schlauch · Tuyau · Tubo
35	0501427	1				Tubo · Pipe · Schlauch · Tuyau · Tubo

I GB D F E

Comandi idraulici · Distributors · Stevergerate · Distributeurs · Distribuidores

FERRI

C227

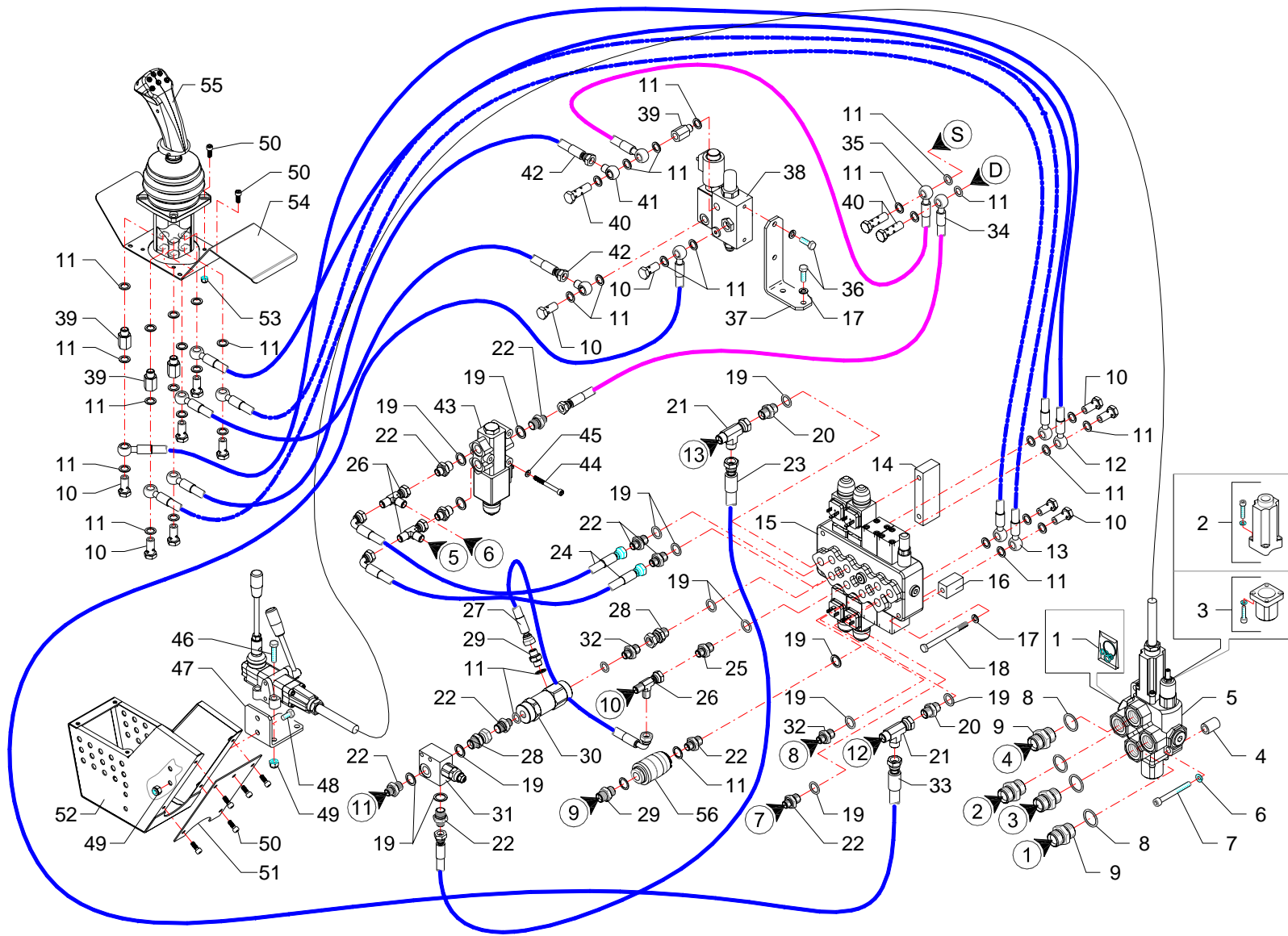

RIF	CODE	TGA46S [o1]	Qnt				Denominazione-Denomination-Bezeichnung-Denomination-Denominacion I GB D F E
36	0301006Z	4				Vite · Bolt · Schraube · Vis · Tornillo	
37	TSN50071800	1				Staffa · Clamp · Pratzte · Etrier · Brida	
38	1305163	1				Valvola · Valve · Ventil · Soupape · Válvula	
39	0426001	4				Prolunga · Extension · Verlaengerung · prolonge · Prolungacion	
40	0412011	3				Vite cava · Hollow Screw · Hohlschraube · Vis creuse · Tornillo hueco	
41	0428004	2				Raccordo · Connector · Anschluss · Raccord · Brida	
42	0519001	2				Tube · Pipe · Schlauch · Tuyau · Tubo	
43	0417033	1				Valvola · Valve · Ventil · Soupape · Válvula	
44	0316012Z	3				Vite · Bolt · Schraube · Vis · Tornillo	
45	0322001Z	3				Rondella · Washer · Scheibe · Rondelle · Arandela	
46	0347009Z	4				Vite · Bolt · Schraube · Vis · Tornillo	
47	TGA50200200	1				Staffa · Clamp · Pratzte · Etrier · Brida	
48	0347005Z	2				Vite · Bolt · Schraube · Vis · Tornillo	
49	0310002	6				Dado · Nut · Mutter · Erou · Tuerca	
50	0316006Z	13				Vite · Bolt · Schraube · Vis · Tornillo	
51	TGA50030200	1				Coperchio · Cover · Deckel · Couvercle · Tapa	
52	TGA50030100	1				Scatola · Housing · Gehaeuse · Boite · Caja	
53	0310012	4				Dado · Nut · Mutter · Erou · Tuerca	
54	TGA50030300	1				Coperchio · Cover · Deckel · Couvercle · Tapa	
55	1305150	1				Manipolatore · Control lever · Steverhebel · Manipulateur · Manipulador	
56	0417072	1				Valvola · Valve · Ventil · Soupape · Válvula	

Comandi idraulici · Distributors · Stevergerate · Distributeurs · Distribuidores

FERRI

C227

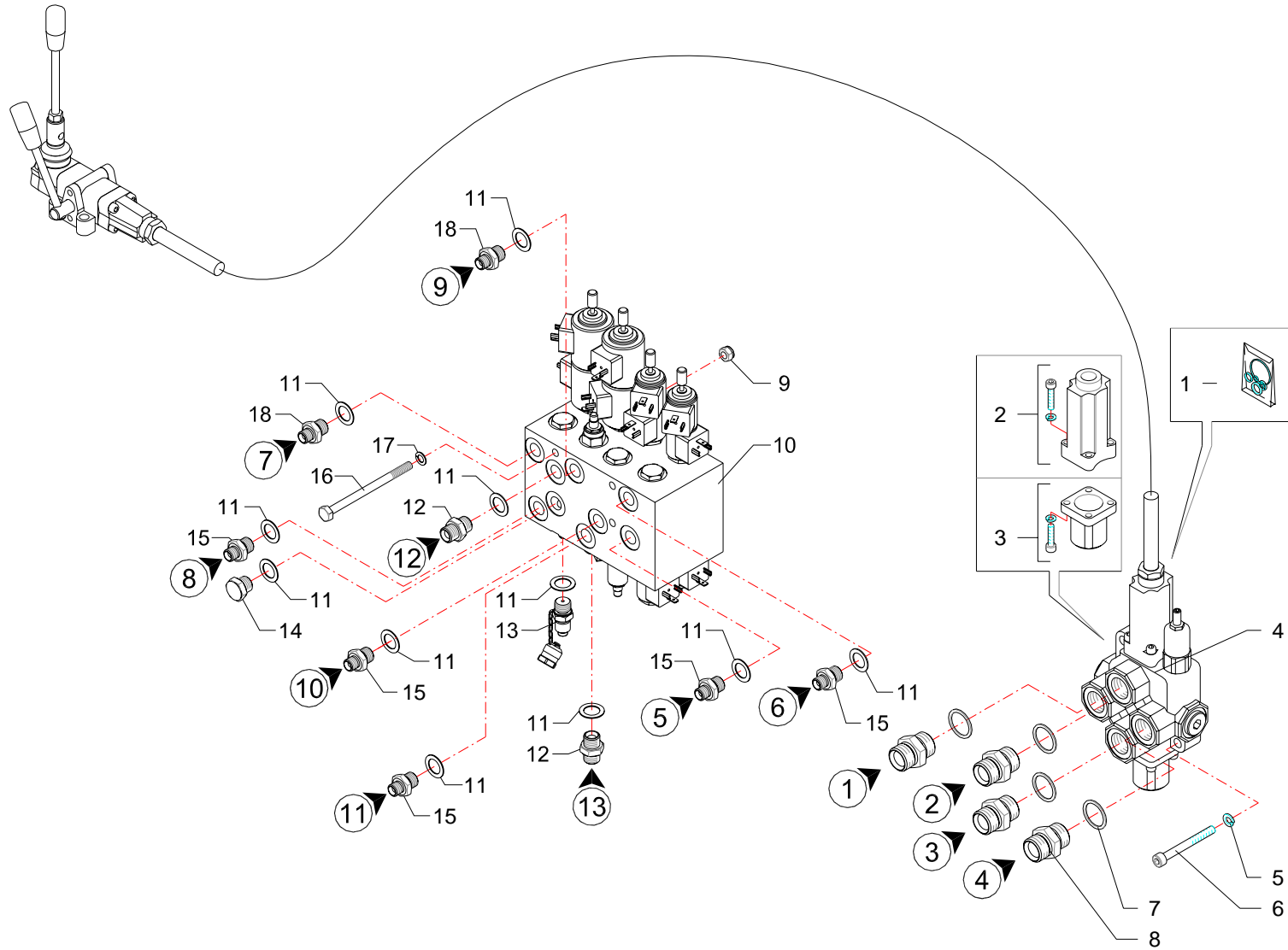

RIF	CODE	TGA46S [o1]	Qnt				Denominazione-Denomination-Bezeichnung-Denomination-Denominacion I GB D F E
1	1305136	1					Kit guarnizioni · Set of gaskets · Satz dichtungen · Jeu de joints · Serie de guarniciones
2	5TEL110005	1					Cappello · Cap · Deckel · Capuchon · Capuchon
3	5V11110000	1					Cappello · Cap · Deckel · Capuchon · Capuchon
4	1306035	1					Distributore · Control valve · Steverblock · Distributeur · Distribuidor
5	0322003Z	3					Rondella · Washer · Scheibe · Rondelle · Arandela
6	0318009Z	3					Vite · Bolt · Schraube · Vis · Tornillo
7	0408006	4					Rondella · Washer · Scheibe · Rondelle · Arandela
8	0402006	4					Niplo · Nipple · Nippel · Niplo · Niple
9	0359001	3					Dado · Nut · Mutter · Ecrou · Tuerca
10	1305172	1					Distributore · Control valve · Steverblock · Distributeur · Distribuidor
11	0408003	10					Rondella · Washer · Scheibe · Rondelle · Arandela
12	0402003	2					Niplo · Nipple · Nippel · Niplo · Niple
13	0431004	1					Innesto · Clutch · Kupplung · Embroyage · Injerto
14	0418020	1					Tappo · Cap · Stopfen · Buchon · Tapon
15	0401003	5					Riduzione · Nipple · Nippel · Adapteur · Reduccion
16	0301023Z	3					Vite · Bolt · Schraube · Vis · Tornillo
17	0322002Z	3					Rondella · Washer · Scheibe · Rondelle · Arandela
18	TK5190300	2					Riduzione · Nipple · Nippel · Adapteur · Reduccion

Comandi idraulici · Distributors · Stevergerate · Distributeurs · Distribuidores

FERRI

C229

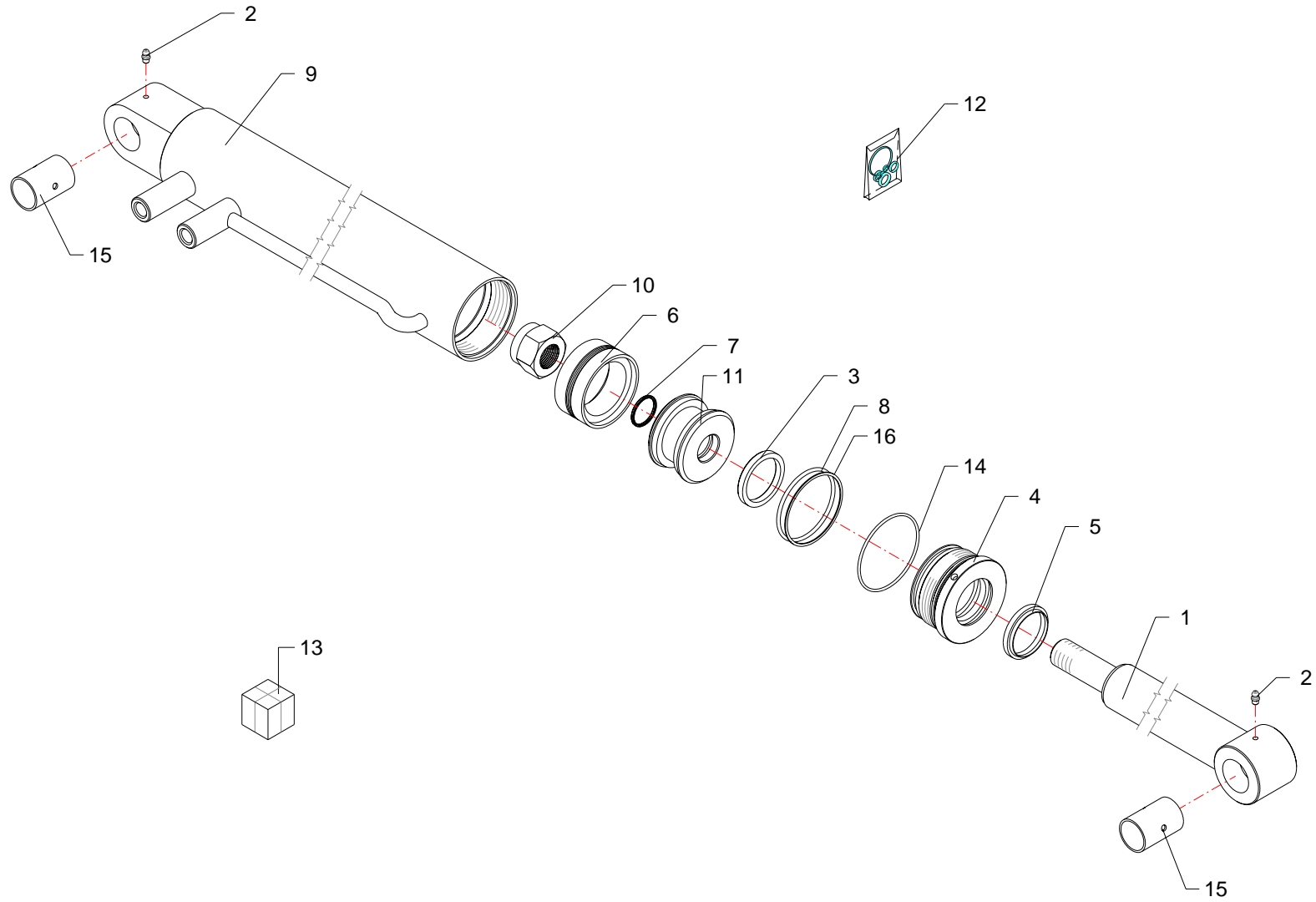



RIF	CODE	Qty				Denominazione-Denomination-Bezeichnung-Denomination-Denominacion
						I GB D F E
1	27115020	1				Stelo · Stem · Stange · Tige · Asta
2	0337001	1				Ingrassatore · Grease nipple · Schmiernippel · Graisseur · Engrasador
3	TS 45 55 7	1				Guarnizione · Gasket · Dichtung · Joint · Empaquetadura
4	27105040	1				Ghiera · Locknut · Sicherungsring · Erou freine · Arandela
5	PW45	1				Guarnizione · Gasket · Dichtung · Joint · Empaquetadura
6	DAS 75 55	1				Guarnizione · Gasket · Dichtung · Joint · Empaquetadura
7	OR215	1				Guarnizione · Gasket · Dichtung · Joint · Empaquetadura
8	OR842	1				Guarnizione · Gasket · Dichtung · Joint · Empaquetadura
9	27115010	1				Cilindro · Cylinder · Zylinder · Cylindre · Cilindro
10	0310013	1				Dado · Nut · Mutter · Erou · Tuerca
11	27105030	1				Pistone · Piston · Kolben · Piston · Piston
12	2604001	1				Kit guarnizioni · Set of gaskets · Satzdichtungen · Jeu de joints · Serie de guarniciones
13	27115000	1				Martinetto · Jack · Zylinder · Vérin · Gato
14	OR150	1				Guarnizione · Gasket · Dichtung · Joint · Empaquetadura

Martinetto · Jack · Zylinder · Vérin · Gato

FERRI

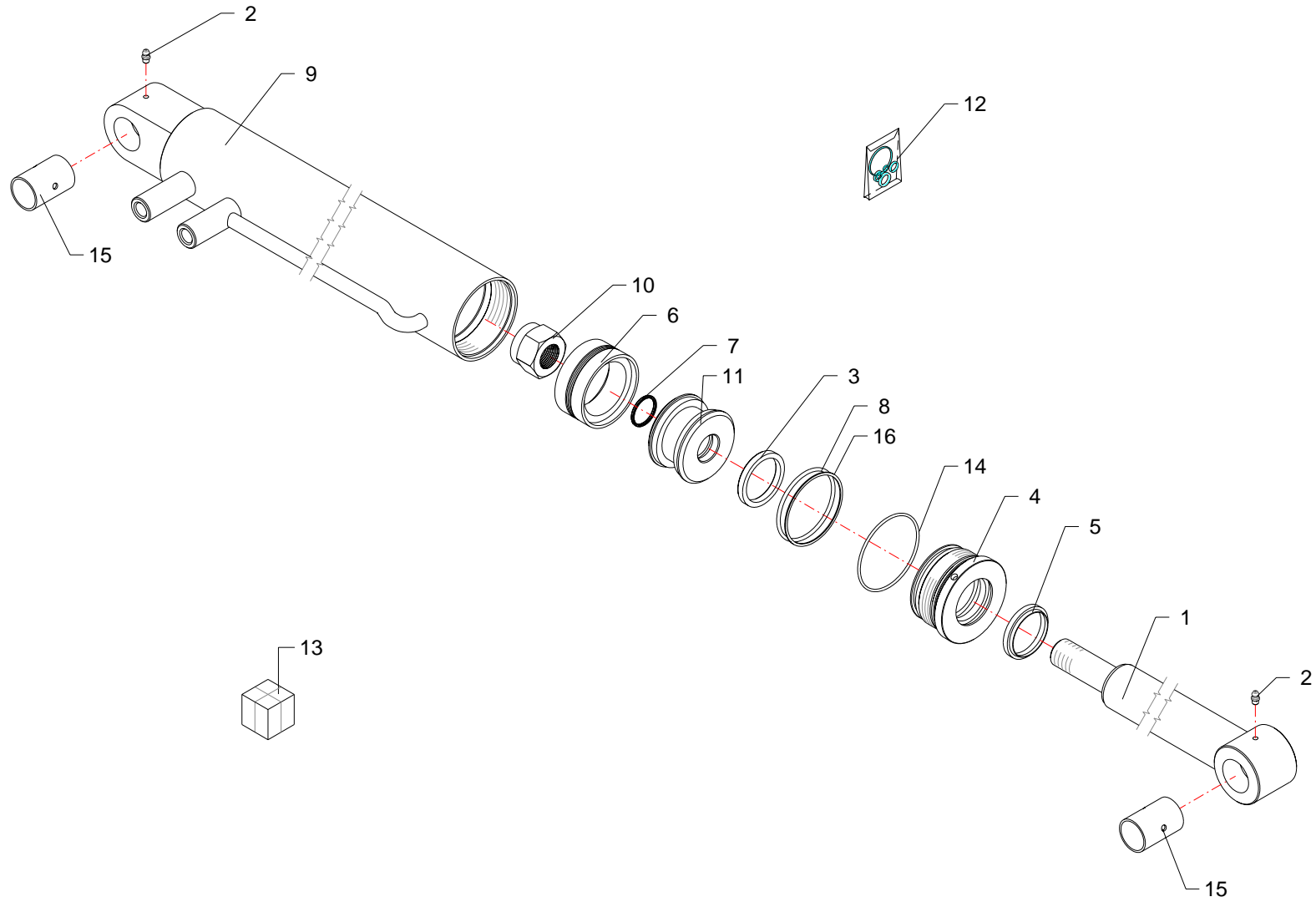
D022





RIF	CODE	Qty				Denominazione-Denomination-Bezeichnung-Denomination-Denominacion
						
1	27141020	1				Stelo · Stem · Stange · Tige · Asta
2	0337001	2				Ingrassatore · Grease nipple · Schmiernippel · Graisseur · Engrasador
3	TS 45 55 7	1				Guarnizione · Gasket · Dichtung · Joint · Empaquetadura
4	27105040	1				Ghiera · Locknut · Sicherungsring · Erou freine · Arandela
5	PW45	1				Guarnizione · Gasket · Dichtung · Joint · Empaquetadura
6	DAS 75 55	1				Guarnizione · Gasket · Dichtung · Joint · Empaquetadura
7	OR215	1				Guarnizione · Gasket · Dichtung · Joint · Empaquetadura
8	OR842	1				Guarnizione · Gasket · Dichtung · Joint · Empaquetadura
9	27141010	1				Cilindro · Cylinder · Zylinder · Cylindre · Cilindro
10	0310013	1				Dado · Nut · Mutter · Erou · Tuerca
11	27105030	1				Pistone · Piston · Kolben · Piston · Piston
12	2604001	1				Kit guarnizioni · Set of gaskets · Satzdichtungen · Jeu de joints · Serie de guarniciones
13	27107000	1				Martinetto · Jack · Zylinder · Vérin · Gato
14	OR150	1				Guarnizione · Gasket · Dichtung · Joint · Empaquetadura

Martinetto · Jack · Zylinder · Vérin · Gato

FERRI

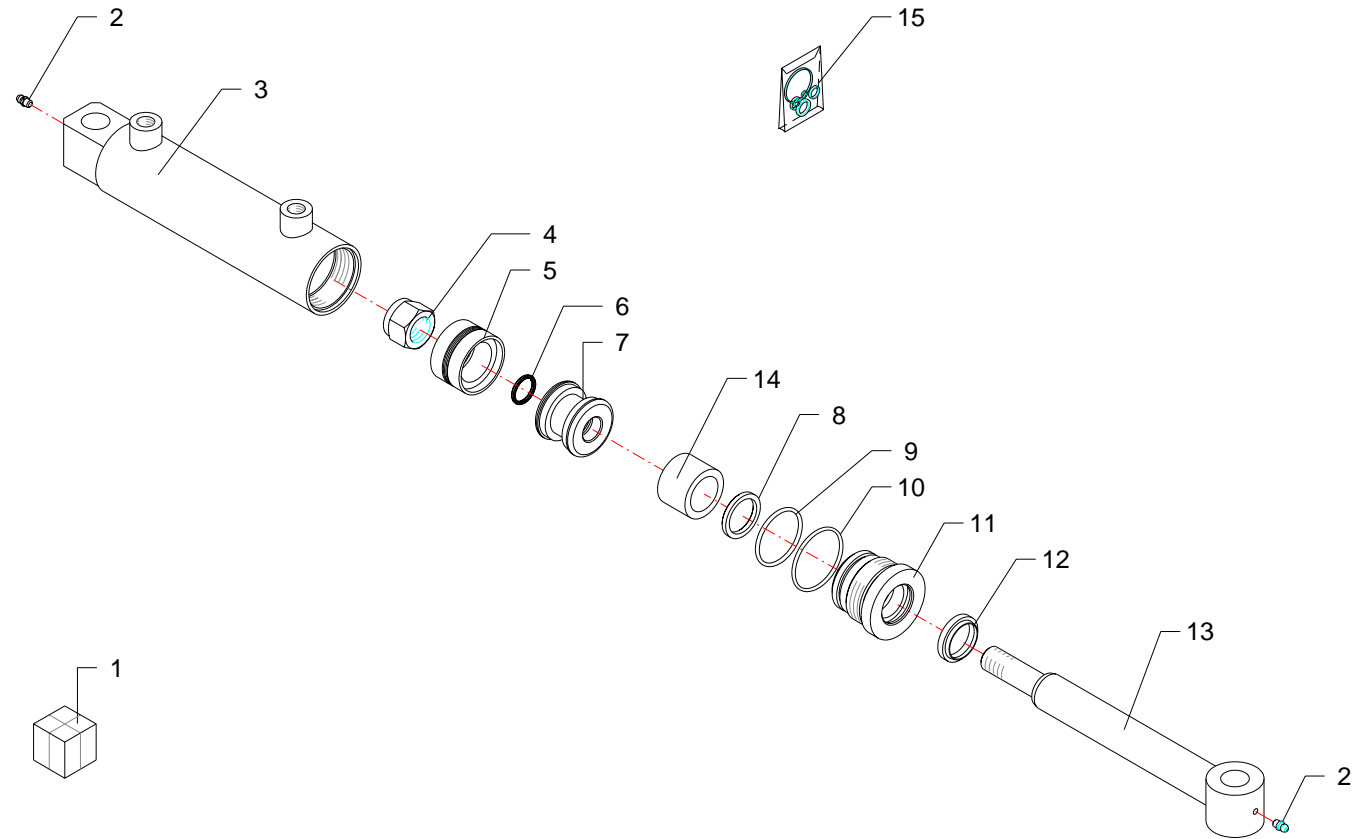
D040





RIF	CODE	Qty				Denominazione-Denomination-Bezeichnung-Denomination-Denominacion
						
1	27142000	1				Martinetto · Jack · Zylinder · Vérin · Gato
2	0337001	2				Ingrassatore · Grease nipple · Schmiernippel · Graisseur · Engrasador
3	27142010	1				Cilindro · Cylinder · Zylinder · Cylindre · Cilindro
4	0310014	1				Dado · Nut · Mutter · Ecou · Tuerca
5	DAS 50 34	1				Guarnizione · Gasket · Dichtung · Joint · Empaquetadura
6	OR117	1				Guarnizione · Gasket · Dichtung · Joint · Empaquetadura
7	27108030	1				Pistone · Piston · Kolben · Piston · Piston
8	B149118	1				Guarnizione · Gasket · Dichtung · Joint · Empaquetadura
9	OR132	1				Guarnizione · Gasket · Dichtung · Joint · Empaquetadura
10	OR135	1				Guarnizione · Gasket · Dichtung · Joint · Empaquetadura
11	2709004	1				Ghiera · Locknut · Sicherungsring · Ecou freine · Arandela
12	WRM118149	1				Guarnizione · Gasket · Dichtung · Joint · Empaquetadura
13	27142020	1				Stelo · Stem · Stange · Tige · Asta
14	27142040	1				Distanziale · Spacer · Distanzstueck · Entretoise · Separador
15	2604004	1				Kit guarnizioni · Set of gaskets · Satzdichtungen · Jeu de joints · Serie de guarniciones

Martinetto · Jack · Zylinder · Vérin · Gato

FERRI

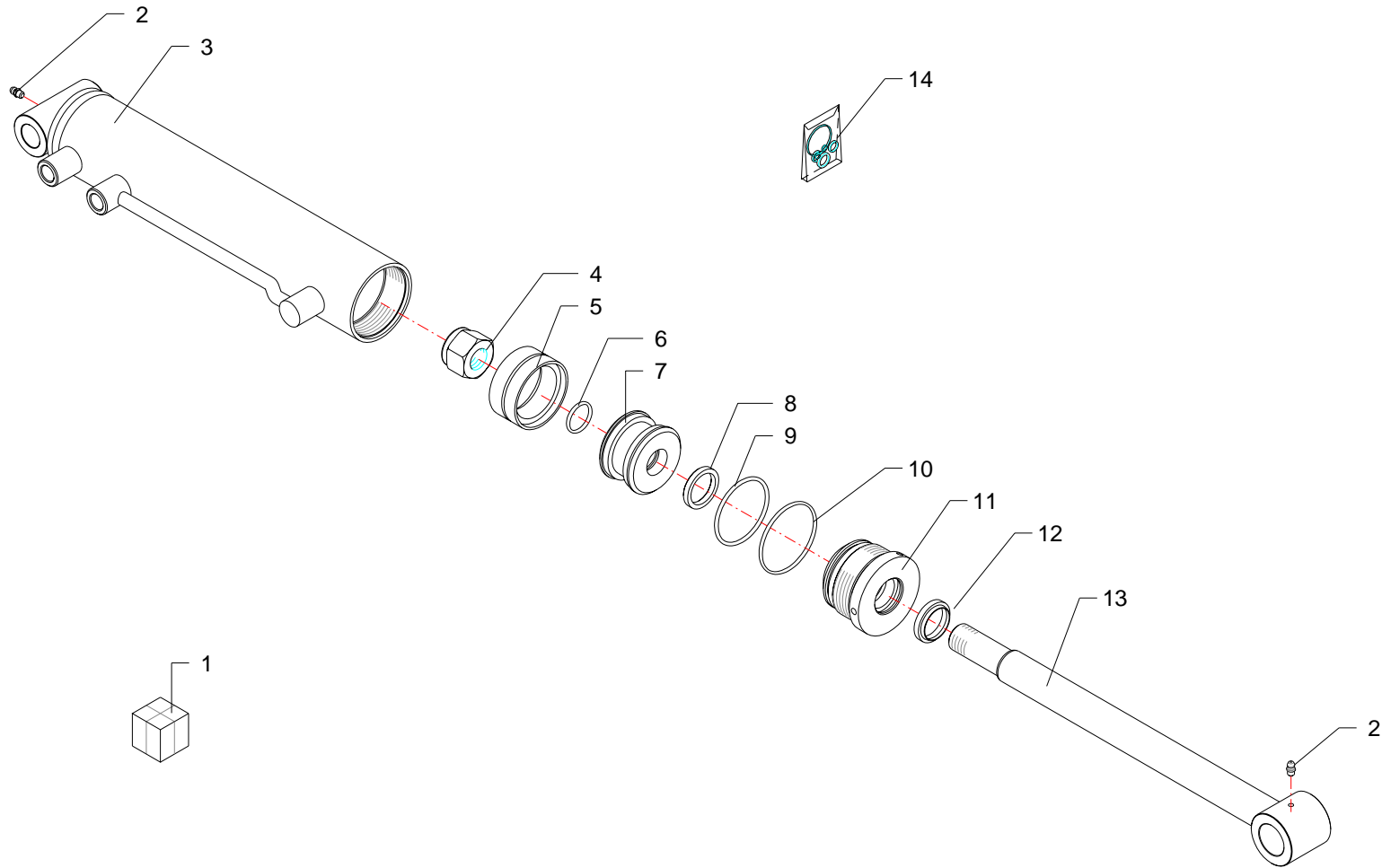
D041



RIF	CODE	Qty				Denominazione-Denomination-Bezeichnung-Denomination-Denominacion
						
1	27144000	1				Martinetto · Jack · Zylinder · Vérin · Gato
2	0337001	2				Ingrassatore · Grease nipple · Schmiernippel · Graisseur · Engrasador
3	27144010	1				Cilindro · Cylinder · Zylinder · Cylindre · Cilindro
4	0310009	1				Dado · Nut · Mutter · Ecrou · Tuerca
5	DBM255196	1				Guarnizione · Gasket · Dichtung · Joint · Empaquetadura
6	OR120	1				Guarnizione · Gasket · Dichtung · Joint · Empaquetadura
7	27127030	1				Pistone · Piston · Kolben · Piston · Piston
8	B149118	1				Guarnizione · Gasket · Dichtung · Joint · Empaquetadura
9	OR228	1				Guarnizione · Gasket · Dichtung · Joint · Empaquetadura
10	OR114	1				Guarnizione · Gasket · Dichtung · Joint · Empaquetadura
11	2703004	1				Ghiera · Locknut · Sicherungsring · Ecrou freine · Arandela
12	WRM118149	1				Guarnizione · Gasket · Dichtung · Joint · Empaquetadura
13	27144020	1				Stelo · Stem · Stange · Tige · Asta
14	2601002	1				Kit guarnizioni · Set of gaskets · Satzdichtungen · Jeu de joints · Serie de guarniciones

Martinetto · Jack · Zylinder · Vérin · Gato

FERRI

D042

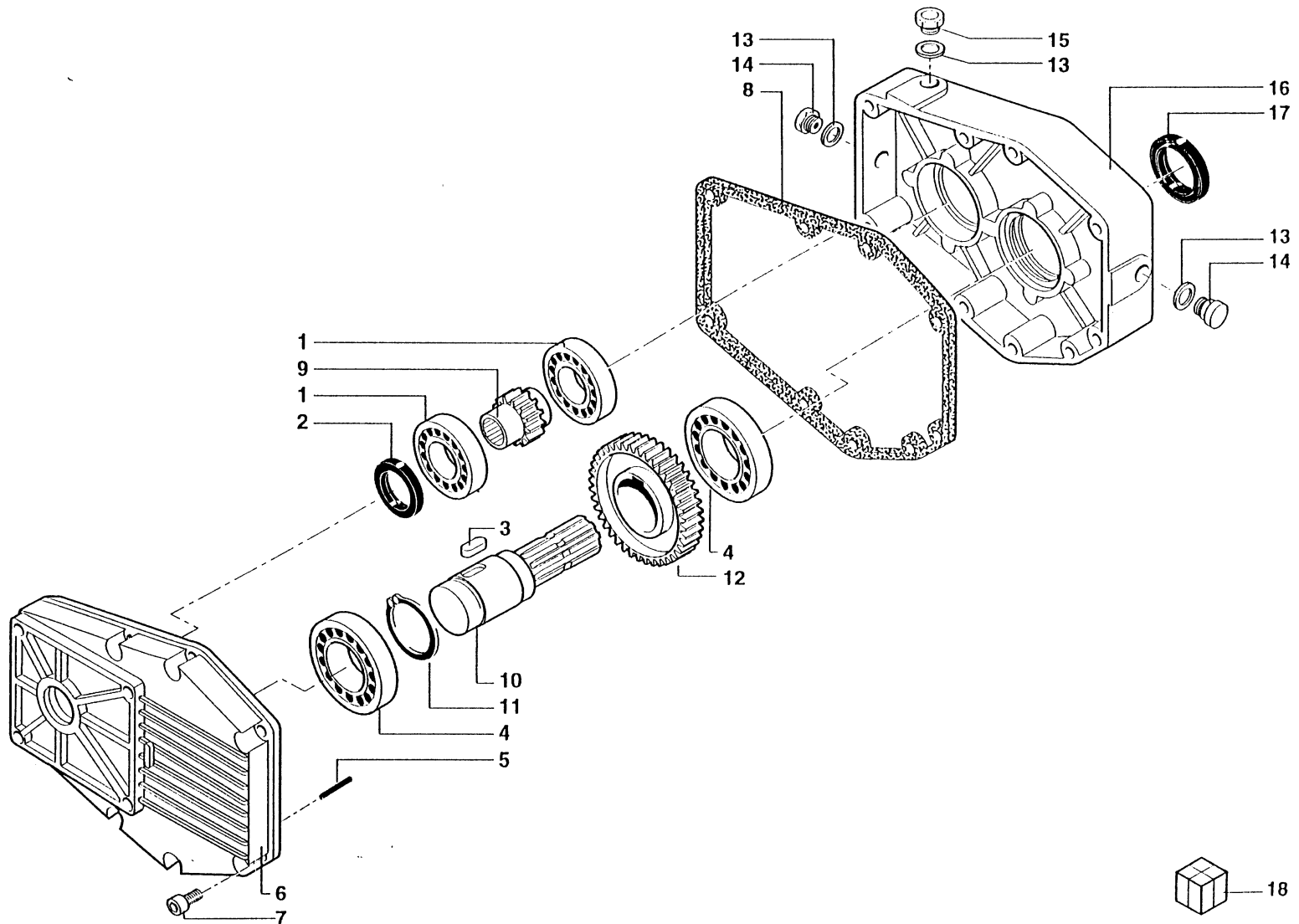

RIF	CODE	Qty				Denominazione-Denomination-Bezeichnung-Denomination-Denominacion
						I GB D F E
1	0105052	2				Cuscinetto · Bearing · Lager · Roulement · Cojinete
2	0201046	1				Guarnizione · Gasket · Dichtung · Joint · Empaquetadura
3	43201100	1				Linguetta · Tongue · Keil · Clavette · Lengueta
4	0105033	2				Cuscinetto · Bearing · Lager · Roulement · Cojinete
5	43000300	2				Spina · Pin · Stift · Goupille · Pasador hendido
6	39025500	1				Carter · Casing · Keilriemenschutz · Enveloppe · Carter
7	40011500	8				Vite · Bolt · Schraube · Vis · Tornillo
8	39205000	1				Guarnizione · Gasket · Dichtung · Joint · Empaquetadura
9	90210003	1				Pignone · Pinion · Ritzel · Pignon · Pinon
10	34201900	1				Albero · Shaft · Welle · Arbre · Arbol
11	0324047	1				Seeger · Seeger · Seeger · Seeger · Seeger
12	35000800	1				Corona · Gear · Kegelrad · Couronne · Corona
13	39207100	3				Rondella · Washer · Scheibe · Rondelle · Arandela
14	49100500	2				Tappo spia · Indicator plug · Kontroldeckel · Bouchon indicateur · Tapon indicator
15	49101700	1				Sfiato · Breather · Entluffer · Event · Respiradero
16	39025600	1				Carter · Casing · Keilriemenschutz · Enveloppe · Carter
17	0201047	1				Guarnizione · Gasket · Dichtung · Joint · Empaquetadura
18	1401015	1				Moltiplicatore · Gear box · Getriebe · Multiplicateur · Multiplicador

Moltiplicatore · Gear box · Getriebe · Multiplicateur · Multiplicador

FERRI

G003

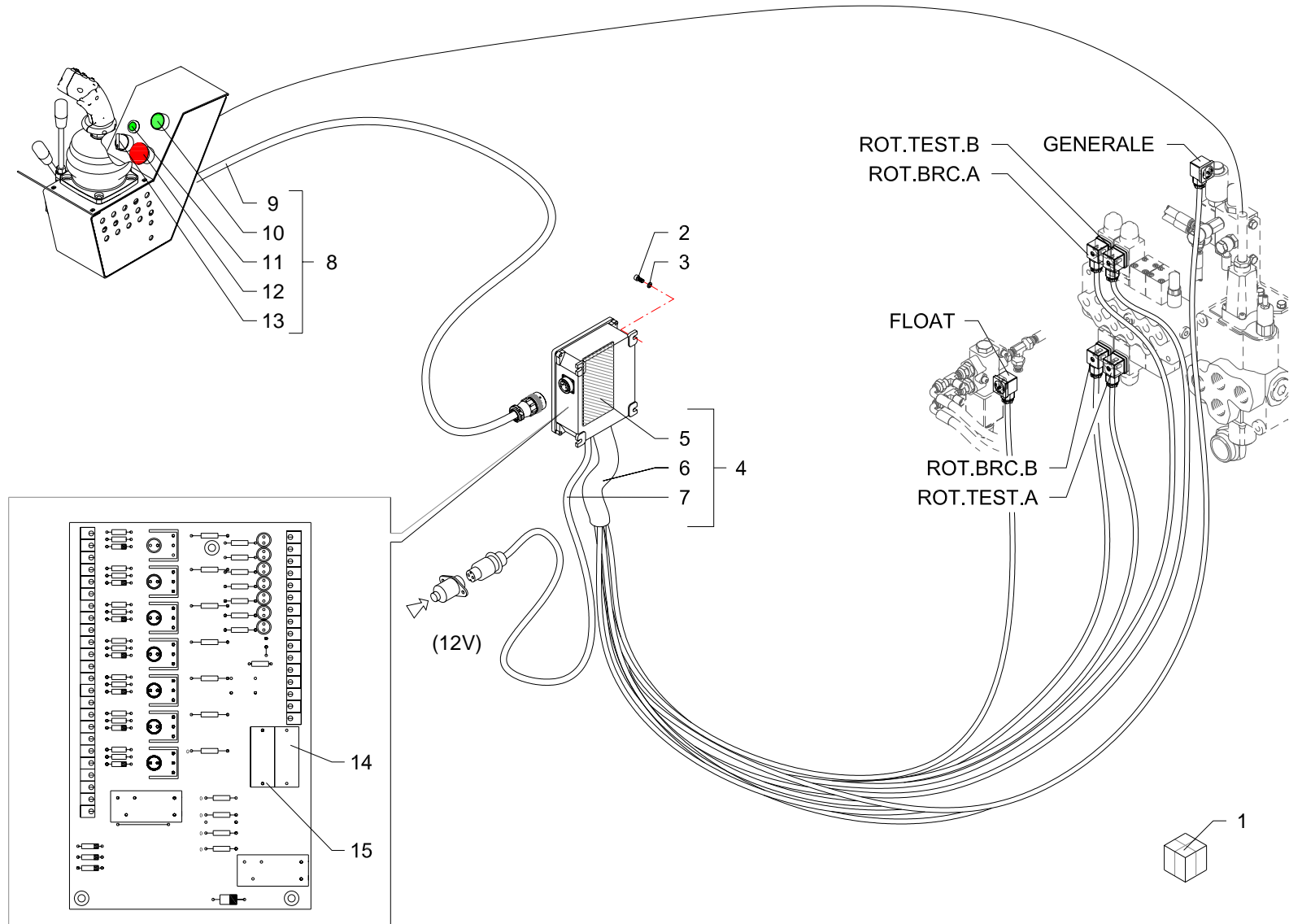

RIF	CODE	TGA46S [o1]	Qnt				Denominazione-Denomination-Bezeichnung-Denomination-Denominacion I GB D F E
1	3101029	1					Impianto elettrico · Electric system · Elektrische anlage · Installation electriques · Instalacion electricos
2	0315004Z	3					Vite · Bolt · Schraube · Vis · Tornillo
3	0322011Z	3					Rondella · Washer · Scheibe · Rondelle · Arandela
4	325.046.00030	1					Impianto elettrico · Electric system · Elektrische anlage · Installation electriques · Instalacion electricos
5	320.021.00022	1					Scheda elettronica · Electronic card · Mutterkarte · Fiche electronique · Ficha electronica
6	325.046.00015	1					Cavo · Cable · Kabel · Cable · Cable
7	325.046.00016	1					Cavo · Cable · Kabel · Cable · Cable
8	325.046.00025	1					Impianto elettrico · Electric system · Elektrische anlage · Installation electriques · Instalacion electricos
9	325.046.00017	1					Cavo · Cable · Kabel · Cable · Cable
10	325.006.00020	1					Pulsante luminoso · Luminous push-button · Leuchtdruckknopf · Poussoir lumineux · Butón luminoso
11	025.020.00040	1					Spia luminosa · Warning Light · Kontrolleuchte · Lampe témoin · Mirilla luminosa
12	325.006.00025	1					Selettore · Selector · Wähler · Selecteur · Selectivo
13	325.006.00015	1					Fungo luminoso · Luminuos security push-button · Leuchtender schutzschalter · Coupe-circuit lumineux · Interruptor luminoso
14	905.014.00040	1					Fusibile · Fuse · Schmelzsicherung · Fusible · Fusible
15	905.014.00010	1					Fusibile · Fuse · Schmelzsicherung · Fusible · Fusible

Impianto elettrico · Electric system · Elektrische anlage · Installation electriques · Instalacion electricos

FERRI

H054

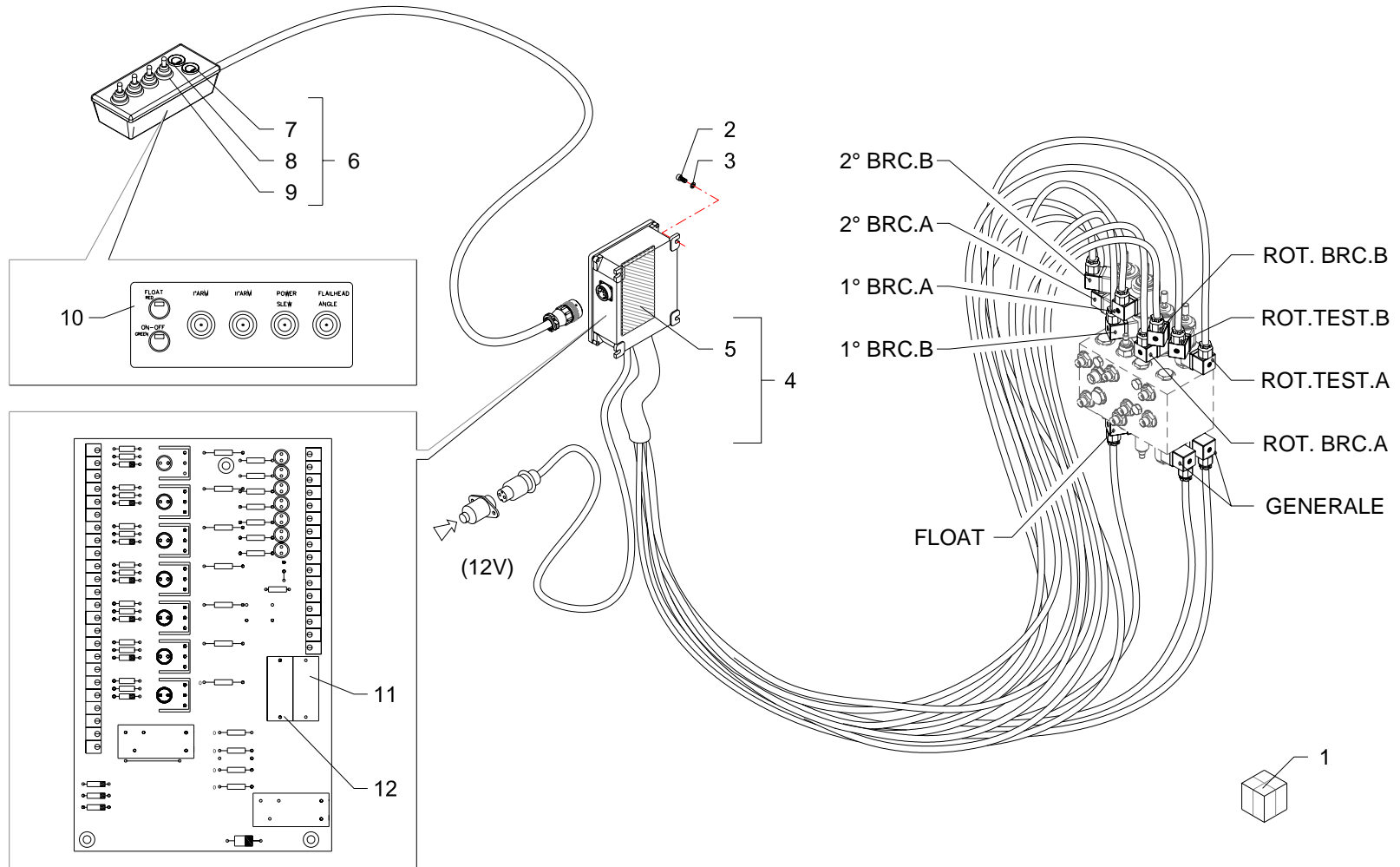

RIF	CODE	TGA46S [o1]	Qnt				Denominazione-Denomination-Bezeichnung-Denomination-Denominacion I GB D F E
1	3101029	1					Impianto elettrico · Electric system · Elektrische anlage · Installation electriques · Instalacion electricos
2	0315004Z	3					Vite · Bolt · Schraube · Vis · Tornillo
3	0322011Z	3					Rondella · Washer · Scheibe · Rondelle · Arandela
4	325.046.00130	1					Impianto elettrico · Electric system · Elektrische anlage · Installation electriques · Instalacion electricos
5	320.021.00023	1					Scheda elettronica · Electronic card · Mutterkarte · Fiche electronique · Ficha electronica
6	325.046.00135	1					Manipolatore · Control lever · Steverhebel · Manipulateur · Manipulador
7	565.006.00005	1					Led · Led · Led · Led · Led
8	565.006.00010	1					Led · Led · Led · Led · Led
9	810.006.00120	4					Interruttore · Switch · Schalter · Interrupteur · Interruptor
10	1801324	1					Targhetta · Plate · Platte · Plaque · Placa
11	905.014.00040	1					Fusibile · Fuse · Schmelzsicherung · Fusible · Fusible
12	905.014.00010	1					Fusibile · Fuse · Schmelzsicherung · Fusible · Fusible

Impianto elettrico · Electric system · Elektrische anlage · Installation electriques · Instalacion electricos

FERRI

H056

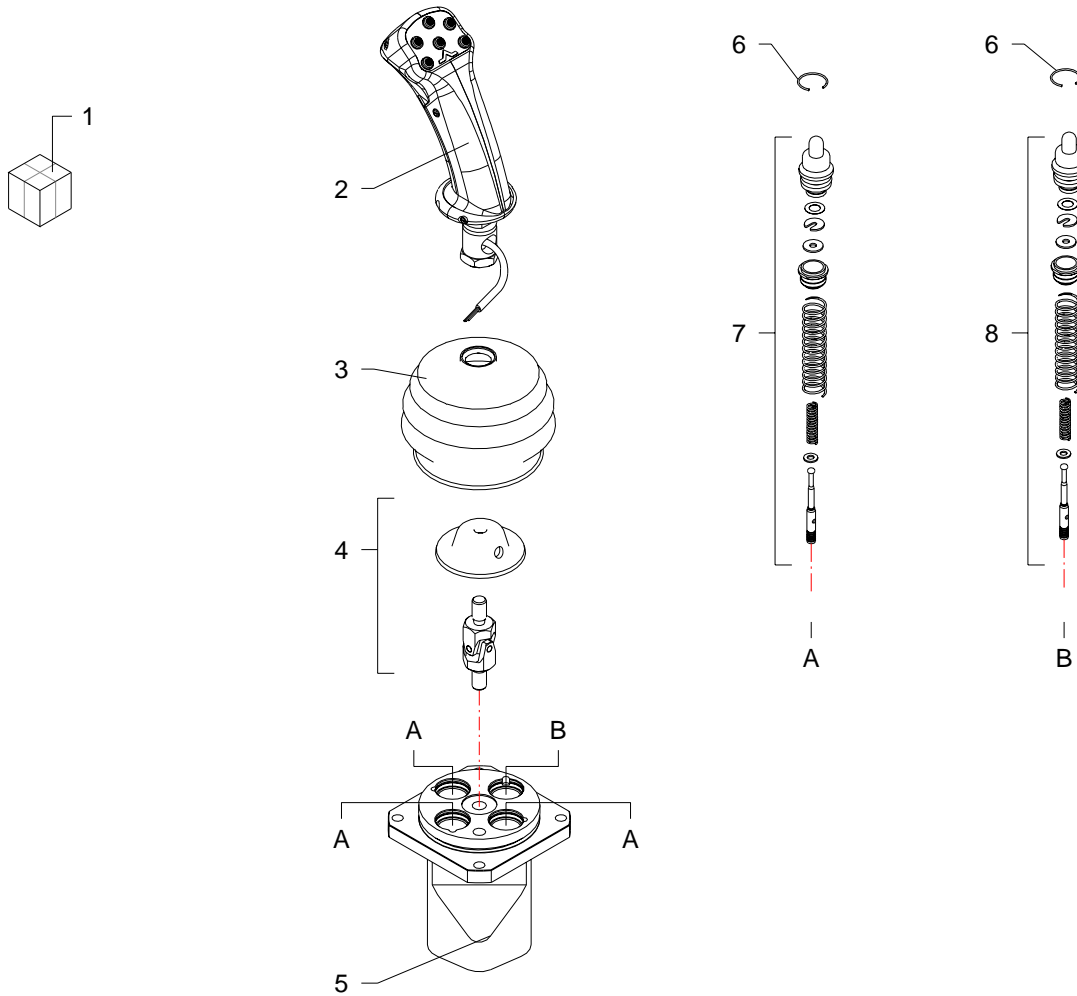

RIF	CODE	Qnt				Denominazione-Denomination-Bezeichnung-Denomination-Denominacion
						I GB D F E
1	1305150	1				Manipolatore · Control lever · Steverhebel · Manipulateur · Manipulador
2	2IM4100063	1				Impugnatura · Handle · Griff · Poignee · Empuñadura
3	3SOF1A6820	1				Cuffia · Guard · Schutz · Protecteur · Casqueta
4	5ART310100	1				Snodo · Articulation · Gelenk · Articulation · Articulacion
5	5CO30140200	1				Corpo · Body · Körper · Corp · Cuerpo
6	4ANE224012	4				Seeger · Seeger · Seeger · Seeger · Seeger
7	5CUR178MA	3				Cartuccia · Cartridge · Filterensatz · Cartouche · Cartucho
8	5CUR169MA	1				Cartuccia · Cartridge · Filterensatz · Cartouche · Cartucho

Manipolatore · Control lever · Steverhebel · Manipulateur · Manipulador

FERRI

L001

FERRI

M025

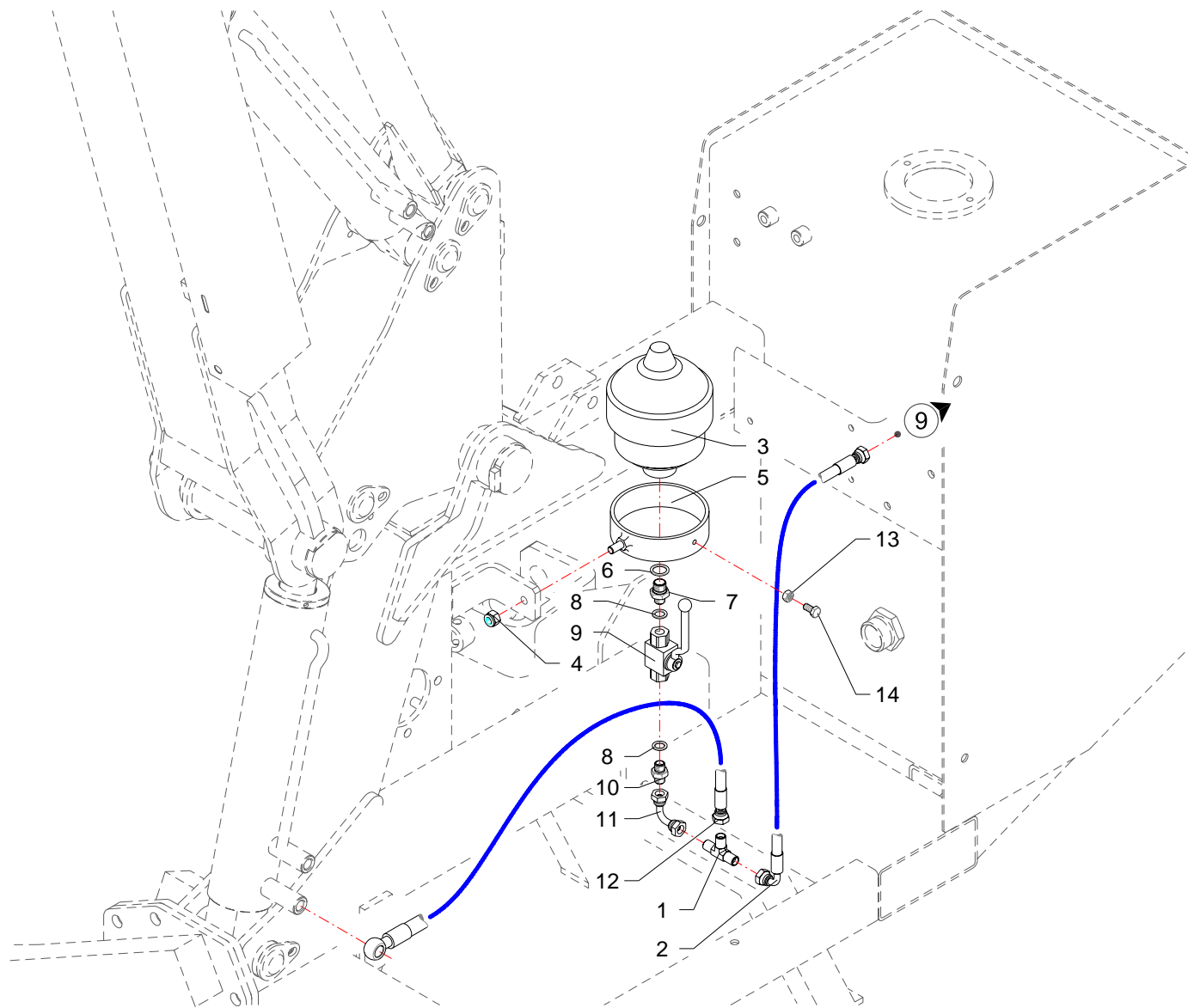

RIF	CODE	TGA46S [o1]	Qty				Denominazione-Denomination-Bezeichnung-Denomination-Denominacion I GB D F E
1	0410011	1					Raccordo · Connector · Anschluss · Raccord · Brida
2	0501121	1					Tubo · Pipe · Schlauch · Tuyau · Tubo
3	0416001	1					Accumulatore · Accumulator · Akkumulator · Accumulateur · Acumulador
4	0310002	1					Dado · Nut · Mutter · Ecrou · Tuerca
5	021521	1					Supporto · Bracket · Halterung · Support · Soporte
6	0408009	1					Rondella · Washer · Scheibe · Rondelle · Arandela
7	0401022	1					Riduzione · Nipple · Nippel · Adapteur · Reduccion
8	0408002	2					Rondella · Washer · Scheibe · Rondelle · Arandela
9	0409007	1					Rubinetto · Cock · Schlusshanduentil · Robinet · Valvula de compuerta
10	0402002	1					Nipplo · Nipple · Nippel · Niplo · Niple
11	0430002	1					Curva · Curve · Bogen · Manchon · Curva
12	0501096	1					Tubo · Pipe · Schlauch · Tuyau · Tubo
13	0308001Z	1					Dado · Nut · Mutter · Ecrou · Tuerca
14	0301004Z	1					Vite · Bolt · Schraube · Vis · Tornillo

Sospensione 1° braccio · 1St arm suspension · Aufhangung 1.ausleger · Suspension 1 er bras · Suspension 1° brazo

FERRI

M025

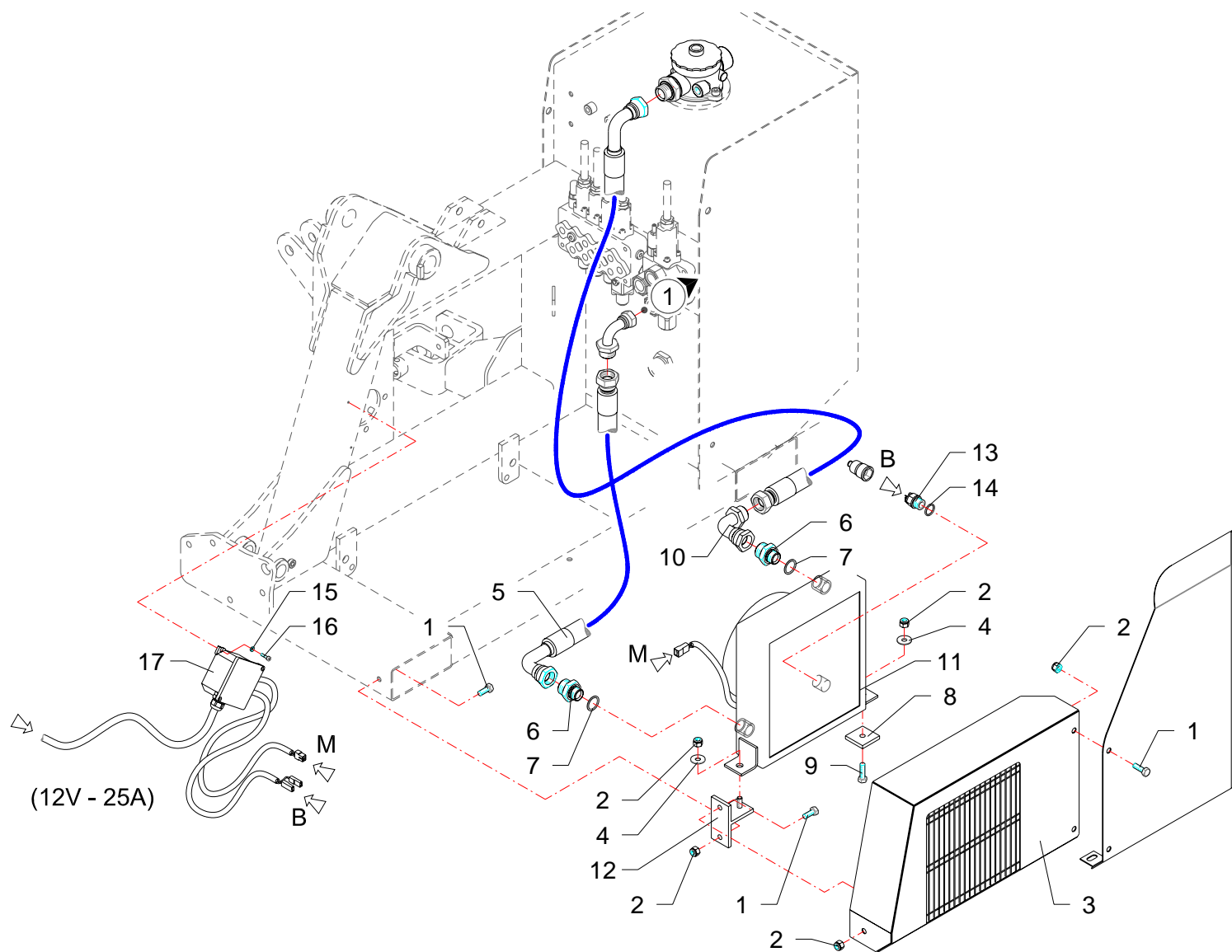

RIF	CODE	TGA46S [o1]	Qnt				Denominazione-Denomination-Bezeichnung-Denomination-Denominacion I GB D F E
1	0342005Z	4				Vite · Bolt · Schraube · Vis · Tornillo	
2	0310002	6				Dado · Nut · Mutter · Ecrou · Tuerca	
3	TGA46030200	1				Carter · Casing · Keilriemenschutz · Enveloppe · Carter	
4	0349002Z	2				Rondella · Washer · Scheibe · Rondelle · Arandela	
5	0505113	1				Tubo · Pipe · Schlauch · Tuyau · Tubo	
6	0401009	2				Riduzione · Nipple · Nippel · Adapteur · Reduccion	
7	0408006	2				Rondella · Washer · Scheibe · Rondelle · Arandela	
8	TGA46140100	1				Spessore · Shimset · Spurscheibe · Epaisseur · Espesor	
9	0342006Z	1				Vite · Bolt · Schraube · Vis · Tornillo	
10	0405007	1				Curva · Curve · Bogen · Manchon · Curva	
11	2301059	1				Scambiatore di calore · Heat exchanger · Warmeaustauscher · Echangeur de chaleur · Intercambiador de calor	
12	TGA46200400	1				Staffa · Clamp · Prätze · Etrier · Brida	
13	2301191	1				Valvola · Valve · Ventil · Soupape · Válvula	
14	0408012	1				Rondella · Washer · Scheibe · Rondelle · Arandela	
15	0322011Z	2				Rondella · Washer · Scheibe · Rondelle · Arandela	
16	0315004Z	2				Vite · Bolt · Schraube · Vis · Tornillo	
17	2301208	1				Scatola · Housing · Gehaeuse · Boite · Caja	

Scambiatore di calore · Heat exchanger · Warmeaustauscher · Echangeur de chaleur · Intercambiador de calor

FERRI

M026

FERRI

Questa pagina è bianca per esigenza d'impostazione di catalogo

This page has been left blank for reasons of clarity

Diese weisse seite ist für unsere katalogeintragungen bestimmt

On a laissé cette page en blanc pour de raisons de clarte

Se ha dejado en blanco esta pagina por razones de claridad

ELENCO ALFA-NUMERICO COMPONENTI TAVOLE CATALOGO

ALPHANUMERICAL PARTS LIST-EXPLODED-VIEW

ALPHANUMERISCHES TEILVERZEICHNIS-KATALOGTABELLEN

LISTA ALPHANUMERIQUE PIECES-TABLES CATALOGUE VUES ECLATEES

LISTA ALFANUMERICA PIEZAS-TABLAS CATALOGO PLANOS DESPEZADOS

CODE	Tavola	RIF	Qnt			
0105033	G003	4	2			
0105052	G003	1	2			
0201046	G003	2	1			
0201047	G003	17	1			
021521	C099	12	1			
021521	M025	5	1			
025.020.00040	H054	11	1			
0301004Z	C098	41	4			
0301004Z	C099	29	1			
0301004Z	M025	14	1			
0301006Z	C227	36	4			
0301022Z	C227	18	3			
0301023Z	C229	16	3			
0304006Z	B030	48	4			
0304017Z	A021	32	1			
0304024Z	A021	16	2			
0308001Z	C099	10	1			
0308001Z	M025	13	1			
0309015	C098	43	1			
0310001	B030	51	2			
0310002	C099	13	1			
0310002	C227	49	6			
0310002	M025	4	1			
0310002	M026	2	6			
0310004	A021	19	3			
0310009	D042	4	1			
0310012	C227	53	4			
0310013	D022	10	1			
0310013	D040	10	1			
0310014	D041	4	1			
0310018	A021	17	2			
0310018	B030	16	3			
0315004Z	H054	2	3			
0315004Z	H056	2	3			
0315004Z	M026	16	2			
0316006Z	B030	13	5			
0316006Z	C098	26	3			
0316006Z	C227	50	13			

CODE	Tavola	RIF	Qnt			
0316012Z	C227	44	3			
0317006Z	C098	36	3			
0317011Z	B030	56	1			
0317013Z	B030	14	4			
0317015Z	C100	13	3			
0318005Z	C098	2	2			
0318008Z	C098	29	3			
0318009Z	C098	40	4			
0318009Z	C100	6	2			
0318009Z	C229	6	3			
0318017Z	C227	7	2			
0322001Z	C098	25	3			
0322001Z	C227	45	3			
0322002Z	B030	22	4			
0322002Z	C098	35	7			
0322002Z	C100	12	3			
0322002Z	C227	17	7			
0322002Z	C229	17	3			
0322003Z	A021	13	2			
0322003Z	B030	3	6			
0322003Z	C098	30	7			
0322003Z	C100	5	2			
0322003Z	C227	6	2			
0322003Z	C229	5	3			
0322004Z	C098	38	4			
0322006Z	A021	20	4			
0322006Z	B030	49	4			
0322011Z	H054	3	3			
0322011Z	H056	3	3			
0322011Z	M026	15	2			
0324047	G003	11	1			
0337001	B030	55	1			
0337001	D022	2	1			
0337001	D040	2	2			
0337001	D041	2	2			
0337001	D042	2	2			
0337004	A021	36	1			
0337004	B030	54	2			

CODE	Tavola	RIF	Qnt			
0339001	B030	52	2			
0339004	A021	37	1			
0339004	B030	53	2			
0340019	A021	31	2			
0340020	A021	29	3			
0340020	B030	42	1			
0340022	A021	8	3			
0342003Z	A021	35	1			
0342004Z	A021	14	1			
0342004Z	B030	4	6			
0342005Z	A021	3	3			
0342005Z	M026	1	4			
0342006Z	M026	9	1			
0343003Z	C098	37	4			
0344005Z	A021	21	4			
0347005Z	C227	48	2			
0347006Z	B030	21	2			
0347008Z	B030	50	2			
0347009Z	C227	46	4			
0349001Z	C098	42	4			
0349002Z	A021	2	3			
0349002Z	M026	4	2			
0349006Z	B030	9	8			
0350002	C098	32	1			
0352001	C098	44	1			
0359001	C229	9	3			
0359007	B030	34	4			
0359008	B030	25	2			
0365003Z	B030	10	8			
0401003	C100	16	5			
0401003	C227	22	11			
0401003	C229	15	5			
0401009	M026	6	2			
0401011	C098	13	2			
0401022	C099	19	1			
0401022	M025	7	1			
0402002	C227	29	2			
0402002	M025	10	1			

FERRI

TGA46S - 01

15/11/2004

CODE	Tavola	RIF	Qnt			
0402003	C098	6	3			
0402003	C100	15	2			
0402003	C227	20	2			
0402003	C229	12	2			
0402006	C100	8	4			
0402006	C227	9	4			
0402006	C229	8	4			
0402008	C098	11	1			
0405007	M026	10	1			
0405011	C098	8	1			
0407002	C100	19	1			
0407003	C098	55	1			
0407003	C227	28	2			
0407005	C098	19	1			
0408002	C100	21	2			
0408002	C227	11	42			
0408002	M025	8	2			
0408003	C098	5	4			
0408003	C099	16	15			
0408003	C100	14	12			
0408003	C227	19	15			
0408003	C229	11	10			
0408006	C098	28	1			
0408006	C100	7	4			
0408006	C227	8	4			
0408006	C229	7	4			
0408006	M026	7	2			
0408007	C098	23	1			
0408008	C098	9	3			
0408009	C099	18	1			
0408009	M025	6	1			
0408012	M026	14	1			
0409002	C098	10	1			
0409007	M025	9	1			
0410011	C099	14	1			
0410011	M025	1	1			
0410026	C227	26	3			
0410028	C227	21	2			

CODE	Tavola	RIF	Qnt			
0412002	C099	9	2			
0412002	C227	10	12			
0412003	C099	17	6			
0412008	C099	25	2			
0412011	C227	40	3			
0413034	C098	1	1			
0413035	C098	3	1			
0413036	C098	4	1			
0414011	B030	46	1			
0414013	B030	18	5			
0416001	C099	11	1			
0416001	M025	3	1			
0417005	C227	30	1			
0417033	C227	43	1			
0417034	C099	15	2			
0417043	C227	31	1			
0417072	C100	18	1			
0417072	C227	56	1			
0418003	C098	16	1			
0418020	C229	14	1			
0418033	C098	12	1			
0418037	C098	15	1			
0418038	C098	17	2			
0425002	C099	27	1			
0425006	C099	26	2			
0426001	C227	39	4			
0426010	C098	50	1			
0428004	C227	41	2			
0430002	C099	20	1			
0430002	M025	11	1			
0430003	C098	51	1			
0431001	C098	52	2			
0431004	C229	13	1			
0434002	C098	54	1			
0434004	C098	53	1			
0434005	C098	56	1			
0434007	C098	57	1			
0501013	C227	24	2			

CODE	Tavola	RIF	Qnt			
0501096	C099	5	1			
0501096	M025	12	1			
0501121	C099	3	1			
0501121	M025	2	1			
0501226	C099	4	1			
0501239	C099	8	1			
0501251	C099	1	2			
0501325	C227	27	1			
0501340	C099	7	1			
0501341	C099	21	1			
0501342	C099	6	2			
0501343	C227	34	1			
0501411	C227	33	1			
0501427	C227	35	1			
0501493	C227	23	1			
0502011	C098	21	1			
0502067	C098	7	1			
0504005	C099	2	2			
0504049	C098	20	1			
0505110	C098	14	1			
0505113	M026	5	1			
0513001	C098	18	1			
0519001	C227	42	2			
0519002	C227	12	2			
0519003	C227	13	2			
1001006	B030	1	4			
1001017	A021	12	2			
1001017	B030	8	6			
1001031	B030	27	2			
10018	A021	5	2			
1004001	B030	29	6			
1101028	C227	4	2			
1302003	C098	39	1			
1304002	C098	24	1			
1304006	C098	34	1			
1304007	C098	22	1			
1305012	C100	25	5			
1305057	C100	24	1			

FERRI

TGA46S - 01

15/11/2004

CODE	Tavola	RIF	Qnt			
1305112	C100	4	1			
1305127	C100	11	1			
1305133	C100	20	1			
1305136	C100	1	1			
1305136	C227	1	1			
1305136	C229	1	1			
1305148	C227	15	1			
1305150	C227	55	1			
1305150	L001	1	1			
1305163	C227	38	1			
1305172	C229	10	1			
1306035	C227	5	1			
1306035	C229	4	1			
1401015	C098	46	1			
1401015	G003	18	1			
1501066	C098	47	1			
1501068	C098	48	1			
1501092	C098	49	1			
16999	C100	23	1			
1701011	C098	45	1			
1801324	H056	10	1			
2301007	B030	23	1			
2301059	M026	11	1			
2301074	A021	7	6			
2301074	B030	40	2			
2301115	A021	28	3			
2301117	A021	6	3			
2301117	B030	41	1			
2301191	M026	13	1			
2301208	M026	17	1			
2601002	D042	14	1			
2604001	D022	12	1			
2604001	D040	12	1			
2604004	D041	15	1			
2703004	D042	11	1			
2709004	D041	11	1			
27105030	D022	11	1			
27105030	D040	11	1			

CODE	Tavola	RIF	Qnt			
27105040	D022	4	1			
27105040	D040	4	1			
27107000	D040	13	1			
27108030	D041	7	1			
27115000	B030	7	1			
27115000	C099	22	1			
27115000	D022	13	1			
27115010	D022	9	1			
27115020	D022	1	1			
27127030	D042	7	1			
27141000	A021	23	1			
27141000	C099	23	1			
27141010	D040	9	1			
27141020	D040	1	1			
27142000	B030	20	1			
27142000	C099	24	1			
27142000	D041	1	1			
27142010	D041	3	1			
27142020	D041	13	1			
27142040	D041	14	1			
27144000	B030	43	1			
27144000	C099	28	1			
27144000	D042	1	1			
27144010	D042	3	1			
27144020	D042	13	1			
2IM4100063	L001	2	1			
3101029	H054	1	1			
3101029	H056	1	1			
320.021.00022	H054	5	1			
320.021.00023	H056	5	1			
325.006.00015	H054	13	1			
325.006.00020	H054	10	1			
325.006.00025	H054	12	1			
325.046.00015	H054	6	1			
325.046.00016	H054	7	1			
325.046.00017	H054	9	1			
325.046.00025	H054	8	1			
325.046.00030	H054	4	1			

CODE	Tavola	RIF	Qnt			
325.046.00130	H056	4	1			
325.046.00135	H056	6	1			
34201900	G003	10	1			
35000800	G003	12	1			
39025500	G003	6	1			
39025600	G003	16	1			
39205000	G003	8	1			
39207100	G003	13	3			
3SOF1A6820	L001	3	1			
40011500	G003	7	8			
43000300	G003	5	2			
43201100	G003	3	1			
49100500	G003	14	2			
49101700	G003	15	1			
4ANE224012	L001	6	4			
565.006.00005	H056	7	1			
565.006.00010	H056	8	1			
5ART310100	L001	4	1			
5CO30140200	L001	5	1			
5CUR169MA	L001	8	1			
5CUR178MA	L001	7	3			
5TEL105000	C100	9	4			
5TEL110005	C100	2	1			
5TEL110005	C227	2	1			
5TEL110005	C229	2	1			
5U08810500	C100	10	4			
5V11110000	C100	3	1			
5V11110000	C227	3	1			
5V11110000	C229	3	1			
810.006.00120	H056	9	4			
90210003	G003	9	1			
905.014.00010	H054	15	1			
905.014.00010	H056	12	1			
905.014.00040	H054	14	1			
905.014.00040	H056	11	1			
B149118	D041	8	1			
B149118	D042	8	1			
BSV10110500	B030	37	1			

FERRI

TGA46S - 01

15/11/2004

CODE	Tavola	RIF	Qnt			
DAS 50 34	D041	5	1			
DAS 75 55	D022	6	1			
DAS 75 55	D040	6	1			
DBM255196	D042	5	1			
F16110500	A021	27	1			
F16110600	A021	34	1			
F27070400	A021	22	1			
OR114	D042	10	1			
OR117	D041	6	1			
OR119	C098	27	1			
OR120	D042	6	1			
OR132	C098	33	1			
OR132	D041	9	1			
OR135	D041	10	1			
OR150	D022	14	1			
OR150	D040	14	1			
OR215	D022	7	1			
OR215	D040	7	1			
OR228	D042	9	1			
OR3125	C098	31	1			
OR842	D022	8	1			
OR842	D040	8	1			
PW45	D022	5	1			
PW45	D040	5	1			
TGA46010200	A021	1	1			
TGA46030200	M026	3	1			
TGA46070100	A021	11	1			
TGA46070500	B030	45	1			
TGA46070600	A021	33	1			
TGA46080100	B030	5	1			
TGA46110100	A021	15	2			
TGA46110100	B030	2	4			
TGA46110200	B030	39	1			
TGA46140100	M026	8	1			
TGA46140200	B030	47	2			
TGA46170300	B030	6	1			
TGA46170400	B030	24	1			
TGA46190100	B030	28	2			

CODE	Tavola	RIF	Qnt			
TGA46200300	B030	31	1			
TGA46200400	M026	12	1			
TGA46200500	B030	38	1			
TGA46200600	B030	44	1			
TGA46210400	B030	19	1			
TGA46210500	B030	30	1			
TGA46210600	B030	33	1			
TGA50030100	C227	52	1			
TGA50030200	C227	51	1			
TGA50030300	C227	54	1			
TGA50140200	C227	14	1			
TGA50140300	C227	16	1			
TGA50200200	C227	47	1			
TK5190300	C100	22	2			
TK5190300	C227	32	2			
TK5190300	C229	18	2			
TK5190400	C100	17	1			
TK5190400	C227	25	1			
TK8150100	A021	18	1			
TK8150100	B030	17	3			
TKV65110200	B030	32	2			
TM45040100	A021	9	2			
TM45070200	A021	25	1			
TM45090100	A021	26	1			
TM45110100	A021	30	2			
TM45190100	A021	24	1			
TP48110100	A021	10	1			
TP48110100	B030	15	3			
TP48110200	B030	36	1			
TP48110300	B030	35	2			
TP48150100	B030	26	2			
TP48171100	A021	4	1			
TP48290100	B030	11	4			
TP48290200	B030	12	5			
TS 45 55 7	D022	3	1			
TS 45 55 7	D040	3	1			
TSN50071800	C227	37	1			
WRM118149	D041	12	1			

CODE	Tavola	RIF	Qnt			
WRM118149	D042	12	1			

FERRI

TGA46S - 01

15/11/2004

FERRI

Questa pagina è bianca per esigenza d'impostazione di catalogo

This page has been left blank for reasons of clarity

Diese weisse seite ist fur unsere katalogeintragungen bestimmt

On a laisse cette page en blanc pour de raisons de clarte

Se ha dejado en blanco esta pagina por razones de claridad